

ΑΝΟΙΚΤΟ ΠΑΝΕΠΙΣΤΗΜΙΟ ΚΥΠΡΟΥ
Σχολή Οικονομικών Επιστημών και Διοίκησης

Πτυχιακό Πρόγραμμα Σπουδών
Αστυνομικές Σπουδές

Πτυχιακή Διατριβή



Η Αποτελεσματικότητα της Κοινοτικής
Αστυνόμευσης

Μάρκος Ταπακούδης

Επιβλέπων καθηγητής
Δρ. Μαρκιανός Κόκκινος

Μάιος 2016

ΑΝΟΙΚΤΟ ΠΑΝΕΠΙΣΤΗΜΙΟ ΚΥΠΡΟΥ
Σχολή Οικονομικών Επιστημών και Διοίκησης

Πτυχιακό Πρόγραμμα Σπουδών
Αστυνομικές Σπουδές

Πτυχιακή Διατριβή

Η Αποτελεσματικότητα της Κοινοτικής
Αστυνόμευσης

Μάρκος Ταπακούδης

Επιβλέπων καθηγητής
Δρ. Μαρκιανός Κόκκινος

Η παρούσα διατριβή υποβλήθηκε προς μερική εκπλήρωση των απαιτήσεων για απόκτηση του τίτλου σπουδών στις Αστυνομικές Σπουδές από τη σχολή Οικονομικών Επιστημών και Διοίκησης του Ανοικτού Πανεπιστημίου Κύπρου.

Μάιος 2016

Περίληψη

Η παρούσα πτυχιακή διατριβή μελετά την αποτελεσματικότητα της Κοινοτικής Αστυνόμευσης. Ο κύριος στόχος της είναι να παρουσιάσει τη δομή και τους μηχανισμούς της Κοινοτικής Αστυνόμευσης. Εξετάζονται οι καταβολές και η εξέλιξη του μοντέλου αυτού καθώς και η επίδραση του στην εγκληματικότητα, στη βελτίωση του αισθήματος ασφάλειας και του βαθμού ικανοποίησης του κοινού από την Αστυνομία.

Η Κοινοτική Αστυνόμευση παρουσιάζει ένα ολοκληρωμένο πλάνο Αστυνόμευσης, προσανατολισμένο στις ανάγκες της κοινότητας και στοχεύει τόσο στην ευταξία και την πρόληψη του εγκλήματος, όσο και στην ικανοποίηση του κοινού. Παράλληλα αποσκοπεί στο σχεδιασμό και εφαρμογή τέτοιων μέτρων από την ίδια την κοινότητα, ώστε να υπάρχει οριστική και ολοκληρωτική επίλυση χρόνιων κοινωνικών προβλημάτων, τα οποία ενδεχομένως να δημιουργούν το έγκλημα.

Για την εκπόνηση της παρούσας πτυχιακής διατριβής αναζητήθηκαν πηγές από την υφιστάμενη βιβλιογραφία, το διαδίκτυο και από τα αρχεία της Αστυνομίας Κύπρου. Επιπρόσθετα, αξιολογήθηκαν τα αποτελέσματα ερευνών, που έγιναν στην Κύπρο που αφορούν την Κοινοτική Αστυνόμευση. Η μελέτη των αποτελεσμάτων αυτών είναι απαραίτητη ώστε να εξαχθούν αξιόπιστα συμπεράσματα για την αποτελεσματικότητα της Κοινοτικής Αστυνόμευσης.

Μέσα από την έρευνα διαπιστώνεται ότι οι ενδείξεις είναι ενθαρρυντικές, αφού η Κοινοτική Αστυνόμευση πετυχαίνει σε ικανοποιητικό βαθμό τους στόχους της. Εντούτοις δεν υπάρχουν ικανοποιητικά στατιστικά στοιχεία για να διεξάγει κάποιος, ασφαλή συμπεράσματα ως προς την άμεση επίδραση του μοντέλου αυτού στη μείωση του εγκλήματος. Τα αποτελέσματα της πτυχιακής διατριβής μπορούν να συμβάλουν στη βελτίωση των υπηρεσιών που παρέχει η Αστυνομία Κύπρου και ειδικότερα η Κοινοτική Αστυνόμευση, για ακόμη μεγαλύτερη ικανοποίηση του κοινού, αύξηση του αισθήματος ασφάλειας και πρόληψη του εγκλήματος.

Ευχαριστίες

Η ολοκλήρωση της παρούσας πτυχιακής διατριβής δεν θα ήταν εφικτή αν δεν απολάμβανα την αγάπη και τη στήριξη των πιο κάτω προσώπων.

Πρώτιστα θα ήθελα να ευχαριστήσω τον μέντορα μου, Δρ. Μαρκιανό Κόκκινο, για την ευκαιρία που μου έδωσε καθώς και για την απέραντη υπομονή, επαγγελματικότητα, στήριξη και σίγουρα την αίσθηση του χιούμορ, που επέδειξε προς εμένα.

Παράλληλα θα ήθελα να ευχαριστήσω όλους τους παράγοντες στο Ανοικτό Πανεπιστήμιο Κύπρου για όλη τη βοήθεια και γνώσεις που παρείχαν καθ' όλη την πορεία των σπουδών μου.

Κυριότερα θα ήθελα να εκφράσω την απέραντη ευγνωμοσύνη μου στην οικογένεια μου, τη σύζυγο μου Μαρία για τη στήριξη και υπομονή που έδειξε, τους γονείς μου Χριστάκη και Αγγελική που επέμεναν να επενδύσω επαγγελματικά σε αυτό το πτυχίο και στα «αδέλφια» και συνοδοιπόρους μου στο πτυχίο, Στέφανο Ριαλά και Ζήνωνα Ζήνωνος, που με αλληλοϋποστήριξη και συνεργασία ολοκληρώσαμε με επιτυχία τις σπουδές μας.

Τέλος θα ήθελα να αποδώσω ευχαριστίες σε όλους του φίλους, συναδέλφους και συνεργάτες που συνέβαλαν με οποιοδήποτε τρόπο, συνειδητά η άλλως πως, στην ολοκλήρωση των σπουδών μου.

Πίνακας περιεχομένων

1. Εισαγωγή.....	1
1.1 Αιτιολόγηση του ερευνητικού θέματος	3
1.2. Σκοπός της έρευνας	5
1.3. Μεθοδολογία της έρευνας.....	6
2. Βιβλιογραφική Επισκόπηση.....	8
2.1. Ιστορική αναδρομή	8
2.2. Η Κοινοτική Αστυνόμευση ως σύγχρονο μοντέλο Αστυνόμευσης.....	11
3. Η Κοινοτική Αστυνόμευση στην Κύπρο και άλλες Ευρωπαϊκές χώρες.....	14
3.1. Ιστορική αναδρομή του θεσμού ΚΑ στην Κύπρο	14
3.2. Λειτουργία του θεσμού σήμερα	16
3.2.1. Ο παρατηρητής της γειτονιάς	18
3.2.2. Περίπατος Ασφάλειας.....	19
3.2.3. Ο παρατηρητής της πράσινης γραμμής.....	20
3.3. Σύγκριση με άλλες Ευρωπαϊκές χώρες	20
3.3.1. Η Κοινοτική Αστυνόμευση στην Ελλάδα	20
3.3.2. Κοινοτική Αστυνόμευση στην Ιταλία.....	23
3.3.3. Σύγκριση Κύπρου με Ελλάδα και Ιταλία.....	24
4. Η αποτελεσματικότητα της Κοινοτικής Αστυνόμευσης	25
4.1. Η αποτελεσματικότητα της ΚΑ σε άλλες χώρες.....	26
4.2. Η αποτελεσματικότητα της ΚΑ στην Κύπρο	29
4.2.1. Έρευνα RAI 2003	30
4.2.2. Έρευνα Δήμου Ιδαλίου 2011	31
4.2.3. Ενδοϋπηρεσιακή έρευνα ΓΠΕ 2012.....	32
4.2.4. Έρευνα Cypronetwork consultancy 2015.....	34
5. Συμπεράσματα	37
5.1. Απάντηση στα ερωτήματα του Mastrofski	39
5.2. Κοινοτική Αστυνόμευση στην Κύπρο.....	41
5.3. Εισηγήσεις	42
6. Επίλογος.....	47
Βιβλιογραφία.....	50

Συντομογραφίες

ΑτΓ	Αστυνομικός της Γειτονιάς
ΑΚ	Αστυνομία Κύπρου
ΓΑΣ	Γραφείο Ανάλυσης και Στατιστικής
ΓΠΕ	Γραφείο Πρόληψης του Εγκλήματος
ΕΚΚΑ	Εθνικό Κέντρο Κοινοτικής Αστυνόμευσης
ΕΛΛΑΣ	Ελληνική Αστυνομία
ΗΒ	Ηνωμένο Βασίλειο
ΗΠΑ	Ηνωμένες Πολιτείες Αμερικής
ΚΑ	Κοινοτική Αστυνόμευση
ΠΑ	Προβληματοστρεφής Αστυνόμευση
ΠΑΣ	Περίπατος Ασφάλειας
ΠτΓ	Παρατηρητές της Γειτονιάς

Κεφάλαιο 1

Εισαγωγή

Η αστυνόμευση ήταν ανέκαθεν κοινοτική δραστηριότητα. Η θεωρία του κοινωνικού ελέγχου προϋποθέτει τη στενή σύνδεση της Αστυνομίας με την κοινότητα που υπηρετεί (Manning, Elmer and Brooks, 2014). Εξάλλου, οι έννοιες αποδεκτό και μη αποδεκτό, τάξη και αταξία καθώς και νομιμότητα και παρανομία, όπως τις αντιλαμβάνεται μια κοινωνία, έχουν το ίδιο νόημα και στην Αστυνομία. Με άλλα λόγια, η αντίληψη της κοινωνίας για το έγκλημα, είναι συνυφασμένη με την Αστυνομία και η Αστυνομία λειτουργεί πάντοτε, στα πλαίσια και τους κανόνες που ορίζει η κοινωνία.

Η Αστυνομία και η κοινότητα που υπηρετεί χαρακτηρίζονται από μια δυναμική και αλληλοσυνδεόμενη σχέση, η οποία δυνατό να είναι θετική ή αρνητική (Palmiotto and Unnithan, 2011). Οι σύγχρονες τάσεις Αστυνόμευσης προϋποθέτουν τη βελτίωση των συνθηκών διαβίωσης στις γειτονιές, καθιστώντας τις ασφαλείς, με τον περιορισμό του εγκλήματος και των παραγόντων που το προκαλούν. Αυτό επιτυγχάνεται με την καλλιέργεια του αλληλοσεβασμού και της συνεργασίας μεταξύ της Αστυνομίας και της κοινότητας.

Η αντιμετώπιση του εγκλήματος αποτελεί διαχρονικά, μια σημαντική απασχόληση στις σύγχρονες κοινωνίες. Δεν αποτελεί πλέον αποκλειστικότητα του κράτους και προϋποθέτει τη σύμπραξη με άλλους δημόσιους ή ιδιώτες εταίρους. Η πρόληψη του εγκλήματος σήμερα προϋποθέτει την εφαρμογή ποικίλων στρατηγικών παρέμβασης, οι οποίες είναι προσανατολισμένες στη μείωση των ευκαιριών που

δημιουργούνται για την τέλεση εγκληματικών ενεργειών, πριν αυτές συμβούν, αλλά και για να μην επαναληφθούν (Κουλούρης, 2008,).

Κατά τους Buerger και Mazerolle (1998), η Αστυνόμευση τρίτων προσώπων αφορά την εμπλοκή ή επιστράτευση πολιτών που είναι νομοταγείς, σε ενέργειες οι οποίες έμμεσα περιορίζουν την αταξία ή μειώνουν την πιθανότητα να συμβεί κάποιο έγκλημα. Αυτή η επιστράτευση θα γίνει με την οργάνωση και εποπτεία της Αστυνομίας και θα λειτουργεί βάσει των κανονισμών αστικού Δικαίου. Η Κοινωνική Αστυνόμευση (ΚΑ) θα δημιουργήσει συνεταιρισμούς με διάφορους κοινωνικούς φορείς και οργανισμούς, με στόχο την πρόληψη και τον περιορισμό του εγκλήματος (Manning et al, 2014).

Η ΚΑ είναι ένα σύγχρονο μοντέλο Αστυνόμευσης που πρωτοξεκίνησε από τις Ηνωμένες Πολιτείες Αμερικής (ΗΠΑ) και το Ηνωμένο Βασίλειο (ΗΒ) και εξαπλώθηκε σε πολλές χώρες του δυτικού, κυρίως κόσμου (Βιδάλη, 2012). Εντούτοις, όπως θα διαπιστωθεί, το μοντέλο αυτό εξαπλώνεται και σε χώρες όπως η Κίνα, η Κορέα, η Ρωσία, που παραδοσιακά δεν ανήκουν στο λεγόμενο Δυτικό πολιτισμό.

Κατά τους Skolnick και Bayley (1986), η ΚΑ στηρίζεται στους εξής πυλώνες, στους οποίους οφείλει και την επιτυχία που παρουσιάζει σαν θεσμός. Ο πρώτος πυλώνας είναι η αίσθηση που αποκτούν οι Αστυνομικοί ότι η κοινότητα τους υποστηρίζει και συμβάλει στην πρόληψη του εγκλήματος. Ο δεύτερος πυλώνας αφορά την αποκέντρωση της Αστυνομίας και την αύξηση της διαδραστικότητας των Αστυνομικών με την κοινότητα. Ο τρίτος πυλώνας αφορά το γεγονός ότι η Αστυνομία προσεγγίζει τον πολίτη με συστηματική παρουσία πεζών περιπόλων στις γειτονιές. Ο τέταρτος πυλώνας αφορά την αξιοποίηση πολιτών στην προώθηση προγραμμάτων και πολιτικών για την ενεργοποίηση της κοινότητας στην πρόληψη του εγκλήματος (Scaramella, Cox, and McCamey, 2011).

Η ΚΑ έχει τρία βασικά χαρακτηριστικά. Τη δημιουργία συνεταιρισμών με την κοινότητα, την εφαρμογή σύγχρονων μεθόδων Αστυνόμευσης και τον περιορισμό

τόσο των εστιών εγκληματικότητας όσο και των αιτιών που τις δημιουργούν (Maximino, 2015). Εντούτοις, το τι είναι και πως λειτουργεί η ΚΑ διαφέρει σε κάθε σημείο, κοινότητα ή χώρα που εφαρμόζεται. Είναι πολύ δύσκολο να υπολογίζει κανείς την αποτελεσματικότητα της ΚΑ για διάφορους λόγους, μεταξύ αυτών και το γεγονός ότι δεν υπάρχουν στατιστικά ευρήματα που να δείχνουν την επίδραση του μοντέλου αυτού στην καταστολή του εγκλήματος ή στη μείωση του φόβου του κοινού προς το έγκλημα. Εντούτοις, πρόσφατες έρευνες έδειξαν το θετικό αντίκτυπο που έχει στην ικανοποίηση του κοινού, τη βελτίωση της εμπιστοσύνης προς την Αστυνομία και τη βελτίωση του αισθήματος ασφάλειας. Επιπρόσθετα βελτιώθηκε η αντίληψη του κοινού για το έγκλημα και των μέτρων που πρέπει να λαμβάνει για τον περιορισμό του.

Για να μπορέσει κάποιος να διαπιστώσει κατά πόσο η ΚΑ αποτελεί επιτυχημένη στρατηγική αστυνόμευσης θα πρέπει να απαντηθούν τα πιο κάτω ερωτήματα: Τι είναι αυτό που καθιστά την ΚΑ τόσο δημοφιλή; Είναι τελικά τόσο αποτελεσματική, ώστε πράγματι να θεωρείται από τα πιο επιτυχημένα μοντέλα σύγχρονης Αστυνόμευσης; Μήπως είναι τελικά πυροτέχνημα, που κρύβεται καλά πίσω από την επιστήμη των δημοσίων σχέσεων και του marketing, με σκοπό να αποπροσανατολίσει το κοινό από την πραγματική εικόνα της εγκληματικότητας;

1.1 Αιτιολόγηση του ερευνητικού θέματος

Κατά τον Pease (2002) οι ορισμοί του εγκλήματος μεταβάλλονται με το πέρασμα του χρόνου και από περιοχή σε περιοχή. Αντίστοιχα, οι μέθοδοι καταπολέμησης του εγκλήματος ποικίλουν ανάλογα. Σίγουρα η πρόληψη του εγκλήματος και η εφαρμογή στρατηγικών πρόληψης δεν είναι κάτι το καινούριο. Εντούτοις, η αντίληψη ότι η πρόληψη του εγκλήματος με την άμεση συμμετοχή και συνεργασία του κοινού με την Αστυνομία σε όλα τα επίπεδα, υιοθετείται από τις περισσότερες κοινωνίες σήμερα (Maguire, Morgan and Reiner, 2002).

Η ΚΑ και η Προβληματοστρεφής Αστυνόμευση (ΠΑ) είναι ιδιαίτερα δημοφιλείς πρακτικές, τόσο στο κοινό, όσο και σε ακαδημαϊκούς, πολιτικούς και Αστυνομικούς κύκλους (Dempsey and Forst, 2014). Η ΠΑ είναι μια στρατηγική Αστυνόμευσης, που στηρίζεται στη θεωρία ότι τα εγκλήματα και η αταξία σε μια κοινότητα οφείλονται στα διάφορα κοινωνικά προβλήματα που τη μαστίζουν. Εάν γίνει προσπάθεια εντοπισμού και επίλυσης αυτών των προβλημάτων, καθώς και των αιτιών που τα προκαλούν, τότε τα εγκλήματα που προκύπτουν από αυτά τα προβλήματα, θα περιοριστούν ανάλογα. Αυτή είναι και η κυριότερη στρατηγική στην ΠΑ, δηλαδή ο εντοπισμός και η καταπολέμηση των αιτιών που δημιουργούν το έγκλημα και όχι μόνο η καταστολή του.

Πολλοί πιστεύουν ότι ο συνδυασμός των δύο αυτών στρατηγικών Αστυνόμευσης, είναι ίσως ότι καλύτερο έχει εφαρμοστεί σε κράτη που προάγουν τις αρχές της δημοκρατικής Αστυνόμευσης. Έχει αποδειχθεί ότι σε πολλές περιοχές που εφαρμόστηκαν οι στρατηγικές αυτές, τα ποσοστά εγκληματικότητας μειώθηκαν, η ποιότητα ζωής βελτιώθηκε και το αίσθημα ασφάλειας των πολιτών αυξήθηκε. Εντούτοις υπάρχουν πολλοί που αμφισβητούν το γεγονός ότι η ΚΑ έχει άμεση σχέση με τη μείωση της εγκληματικότητας (ο.π.π).

Η ΚΑ αξιοποιεί ένα ευρύ φάσμα μεθόδων για να επιτύχει τους στόχους της (Willis, 2010). Απώτερος σκοπός είναι η δημιουργία στενότερων σχέσεων με την εκάστοτε κοινότητα στην οποία λειτουργεί ο θεσμός. Σε αυτές τις μεθόδους περιλαμβάνονται πεζές και μηχανοκίνητες περιπολίες σε συγκεκριμένες περιοχές, με στόχο τη μεγαλύτερη εξοικείωση των Αστυνομικών με το κοινό και του κοινού με τους Αστυνομικούς. Αυτό επιφέρει θετική διαδραστικότητα του κοινού με την Αστυνομία. Εκείνο που ξεχωρίζει όμως είναι η αξιοποίηση του κοινού για εντοπισμό, αξιολόγηση και όπου είναι εφικτό τον περιορισμό κάθε εγκλήματος ή προβλήματος που μαστίζει την κοινότητα.

Ακόμα ένα στοιχείο που κάνει το θεσμό της ΚΑ να ξεχωρίζει είναι η ενεργή εμπλοκή πολιτών στο σχεδιασμό και την αξιολόγηση ενός προγράμματος πρόληψης του εγκλήματος (Martin, 2015). Παράλληλα το κοινό ενδέχεται να δραστηριοποιηθεί

ενεργά ακόμα και στην επιβολή του Νόμου. Για να γίνει αυτό εφικτό, θα πρέπει οπωσδήποτε να υπάρξει και η ανάλογη αλλαγή/προσαρμογή της οργανωτικής δομής της Αστυνομίας. Με την εφαρμογή εναλλακτικών τεχνικών επίλυσης των προβλημάτων που υπάρχουν σε μια κοινότητα, θα μπορέσει και η Αστυνομία να είναι πιο αποτελεσματική, ξεφεύγοντας από τις παραδοσιακές μεθόδους καταστολής του εγκλήματος.

Στην Κύπρο τα τελευταία χρόνια έχει γίνει μεγάλη επένδυση στο θεσμό της ΚΑ. Ειδικά με την οικονομική κρίση και τα προβλήματα που αντιμετωπίζει η Αστυνομία με την έλλειψη προσωπικού και τον περιορισμό των πόρων, η ΚΑ παραμένει στις προτεραιότητες του νυν Αρχηγού Αστυνομίας της Κύπρου, κ. Ζαχαρία Χρυσοστόμου. Σε συνέντευξη του, που έδωσε στην εφημερίδα Σημερινή στις 06 Απριλίου 2014, χαρακτηριστικά αναφέρει «η ΚΑ θα κάνει πιο ευδιάκριτη την παρουσία της Αστυνομίας στον πολίτη». Επιπρόσθετα αναφέρει ότι προσέγγιση της ΚΑ, που επιτυγχάνεται και με τη χρήση της τεχνολογίας, συνάδει με πρακτικές που θεωρούνται ότι είναι πρότυπα στον τομέα της Αστυνόμευσης (Σημερινή, 2014).

1.2. Σκοπός της έρευνας

Οι σύγχρονες προκλήσεις που καλείται να αντεπεξέλθει η Αστυνομία, αυξάνουν την ανάγκη για βελτίωση της αποτελεσματικότητας και των υπηρεσιών που παρέχει. Ειδικά με τις περικοπές σε προσωπικό και πόρους, το έργο της Αστυνομίας δυσκολεύει δραματικά, αφού οι παρούσες συνθήκες ευνοούν την αύξηση του εγκλήματος. Η εφαρμογή μοντέρνων μεθόδων Αστυνόμευσης, όπως η ΚΑ σε συνδυασμό με τη χρήση της τεχνολογίας και την αξιοποίηση του κοινού, έχει αποδειχτεί ότι αποτελεί αποτελεσματική λύση για τη βελτίωση των υπηρεσιών που παρέχει η Αστυνομία.

Η παρούσα πτυχιακή διατριβή παρουσιάζει τους τρόπους που η ΚΑ προσεγγίζει και επιτυγχάνει τους στόχους της. Ο κύριος σκοπός της είναι να εντοπιστούν τυχών αδυναμίες και ελλείψεις ή ακόμα και τομείς που χρήζουν βελτίωση, ώστε να

καταστεί ακόμη πιο αποτελεσματική. Απώτερος σκοπός είναι η παροχή ακόμη καλύτερων υπηρεσιών από την Αστυνομία προς τους πολίτες και η περαιτέρω βελτίωση του αισθήματος ασφάλειας, μέσω του περιορισμού του εγκλήματος.

1.3. Μεθοδολογία της έρευνας

Για να εξεταστεί και να διαπιστωθεί η αποτελεσματικότητα της ΚΑ, κρίνεται απαραίτητο όπως πρώτα μελετηθεί η πορεία εξέλιξης του θεσμού, ώστε να γίνουν κατανοητές οι μέθοδοι και οι διαδικασίες που εφαρμόζονται σήμερα και παράλληλα να εξεταστούν τα μέσα και οι τρόποι που η ΚΑ επιτυγχάνει τους στόχους της.

Για την ολοκλήρωση της παρούσας έρευνας και την εξαγωγή αξιόπιστων συμπερασμάτων, ώστε να εξασφαλίζονται αντικειμενικά οι στόχοι της, έγινε ανασκόπηση της υπάρχουσας βιβλιογραφίας από τοπικές βιβλιοθήκες, το διαδίκτυο και τα αρχεία της Αστυνομίας Κύπρου. Όσο αφορά την αποτελεσματικότητα της ΚΑ στην Κύπρο, δεν υπάρχει ικανοποιητικός βαθμός στατιστικών, που να διασφαλίζει το βαθμό αποτελεσματικότητας του θεσμού. Η σύγκριση όμως με έρευνες που έγιναν στο εξωτερικό, δίνει μια αρκετά ολοκληρωμένη και αξιόπιστη εικόνα, του τι ισχύει σήμερα.

Ο ερευνητής της παρούσας πτυχιακής διατριβής, υπηρετεί στην Κοινοτική Αστυνόμευση Επαρχίας Λευκωσίας από το 2010. Ως εκ τούτου στηρίχθηκε μερικώς και σε προσωπικές του εμπειρίες και διαπιστώσεις. Παράλληλα αντλήθηκαν πληροφορίες και απόψεις από το Γραφείο Πρόληψης του Εγκλήματος (ΓΠΕ), που συντονίζει και εποπτεύει το θεσμό της ΚΑ στην Κύπρο καθώς και από άλλους συναδέλφους της ΚΑ.

Για να υλοποιηθούν καλύτερα οι στόχοι της έρευνας, έγινε διαχωρισμός της δομής της ως ακολούθως: Στην πρώτη ενότητα, που είναι εισαγωγική, γίνεται μια γενικότερη αναφορά στη σχέση που θα πρέπει να έχει η Αστυνομία με τους πολίτες

για την επίτευξη του κοινού στόχου του περιορισμού του εγκλήματος. Ακολούθως γίνεται αιτιολόγηση του θέματος της έρευνας και εξετάζονται οι στόχοι της. Στη δεύτερη ενότητα γίνεται αναφορά στην υπάρχουσα βιβλιογραφία για το θεσμό της ΚΑ, ποιες είναι δηλαδή οι βασικές αρχές που διέπουν το θεσμό καθώς και την εξέλιξη του μέχρι τη σημερινή του μορφή.

Στην τρίτη ενότητα εξετάζεται ο θεσμός της ΚΑ στην Κύπρο από την περίοδο της εφαρμογής του το 2003 μέχρι σήμερα. Εξηγούνται οι λόγοι που λήφθηκε η απόφαση εφαρμογής του και αναφέρονται όλα τα στάδια εξέλιξης και επέκτασης του. Στο τέλος της ενότητας γίνεται σύγκριση με άλλες Ευρωπαϊκές χώρες.

Στην τέταρτη ενότητα γίνεται αναφορά και ανάλυση όλων των στοιχείων που υπάρχουν από έρευνες στην Κύπρο και το εξωτερικό, που εξετάζουν την αποτελεσματικότητα του θεσμού της ΚΑ. Καταγράφονται οι τομείς όπως το έγκλημα, ο βαθμός ικανοποίησης του κοινού κτλ, που βάση ερευνών καταδεικνύουν ότι η ΚΑ συνεισφέρει θετικά, είτε έμμεσα είτε άμεσα.

Στην πέμπτη ενότητα διατυπώνονται οι ελλείψεις ή αδυναμίες που παρουσιάζει η ΚΑ, όπως αυτές διαπιστώνονται από την έρευνα που προηγήθηκε. Τέλος αναφέρονται εισηγήσεις και τρόποι βελτίωσης του θεσμού, ώστε να καταστεί ακόμα πιο αποτελεσματικός, με απώτερο σκοπό την καλύτερη εξυπηρέτηση του κοινού και την πρόληψη και περιορισμό του εγκλήματος.

Κεφάλαιο 2

Βιβλιογραφική Επισκόπηση

Η βιβλιογραφική επισκόπηση αποτελεί ουσιώδες κομμάτι της κάθε έρευνας, αφού εξετάζει απόψεις και συμπεράσματα προηγούμενων μελετητών, τα οποία μπορούν να αξιοποιηθούν σε μεταγενέστερες έρευνες. Στο παρόν κεφάλαιο εξετάζεται αρχικά η βιβλιογραφία που αφορά την ιστορική αναδρομή του θεσμού και σε δεύτερο στάδιο τη μεθοδολογία που εφαρμόζει η ΚΑ σήμερα. Με αυτό τον τρόπο γίνεται ευκολότερα κατανοητός ο τρόπος που η ΚΑ προσεγγίζει και επιτυγχάνει τους στόχους της.

2.1. Ιστορική αναδρομή

Η πρώτη μορφή θεσμοθετημένης ΚΑ χρονολογείται από την εποχή της αρχαίας Ρώμης, με τις αστικές κοόρτεις, ομάδες 500 περίπου πολιτών, με σκοπό τη διατήρηση της έννομης τάξης (Palmiotto et al, 2011). Στο ΗΒ για περισσότερο από 200 χρόνια το Αστυνομικό σύστημα προέβλεπε την ενεργή συμμετοχή του κοινού στη διασφάλιση της ειρήνης. Σε αυτό το διάστημα οι Henry και John Fielding πρότειναν την προληπτική Αστυνόμευση με την ενεργή συμμετοχή πολιτών. Στις αρχές του 19^{ου} αιώνα στις ΗΠΑ, η Αστυνομία είχε στενή συνεργασία με τους τοπικούς αξιωματούχους και εφαρμόζονταν πρακτικές πρόληψης του εγκλήματος καθώς και εμπλοκή στα κοινωνικά δρώμενα

Στις αρχές του 20^{ου} αιώνα στις ΗΠΑ διαμορφώθηκε το μοντέλο της Κοινοτικής Πρόληψης, στο οποίο Αστυνομία και κοινό αναλαμβάνουν να προωθήσουν πρακτικά μέτρα για την ασφάλεια της κοινότητας (Ζαραφωνίτου, 2011).

Αργότερα η ΚΑ στηρίχθηκε στις έρευνες και τις ιδέες του R. Trojanowicz, ο οποίος ίδρυσε στο Michigan των ΗΠΑ, το Εθνικό Κέντρο για την Κοινοτική Αστυνόμευση (Dempsey et al, 2014). Αυτές αφορούσαν τη μακροχρόνια επίλυση προβλημάτων που πιθανό να οδηγούν σε εγκληματικές δραστηριότητες, ή να προκύψουν από αυτές, μέσω της συνεργασίας της Αστυνομίας με κοινωνικούς φορείς.

Η δημοσίευση του άρθρου «Broken Windows», των Wilson και Keeling (1982), έδωσε μεγάλη ώθηση στη θεσμοθέτηση των πρακτικών της ΚΑ. Πλέον η κοινωνία αντέδρασε στην αδιαφορία των αρχών για την αύξηση της εγκληματικότητας και συμμετείχε ενεργά στον περιορισμό του εγκλήματος σε όλα τα επίπεδα. Το αρνητικό αυτής της πρακτικής είναι ότι παρά τα μέτρα κοινωνικής αλληλεγγύης και συνεργασίας με την Αστυνομία, εφαρμόστηκαν παράλληλα πολιτικές κοινωνικής αντιπαράθεσης και κοινωνικού αποκλεισμού (Ζαραφωνίτου, 2011).

Ακολουθώντας τα πρότυπα της ΚΑ που εφαρμόστηκαν στις Δυτικές χώρες, στην Αφρική εφάρμοσαν το θεσμό σε εντελώς διαφορετική βάση. Στις περισσότερες χώρες της Αφρικής ακόμη και σήμερα, την ευθύνη για την ασφάλεια της κοινότητας την έχει η ίδια η κοινότητα και όχι η κεντρική κυβέρνηση (Wisler and Ihekwoaba, 2008). Το γεγονός αυτό παρουσιάζει έντονα φαινόμενα διαφθοράς, κατάχρησης εξουσίας και γενικότερη παραβίαση των ανθρωπίνων δικαιωμάτων. Με τη θεσμοθέτηση της ΚΑ σε διάφορες χώρες της Αφρικής, παρατηρήθηκε ότι βελτιώθηκε αισθητά η αποτελεσματικότητα της Αστυνομίας και περιορίστηκαν σε μεγάλο βαθμό τα προβληματικά φαινόμενα, όπως αυτά που προαναφέρθηκαν.

Στην Ιαπωνία οργανώθηκαν ενεργοί σύνδεσμοι πρόληψης του εγκλήματος από πολύ νωρίς και στην Κίνα η Αστυνομία είχε ομάδες υποστήριξης από πολίτες, οι λεγόμενοι Χαν. Στην Αυστραλία η ΚΑ αποτελεί από το 1982 την εμφανέστερη και

ουσιαστικότερη προσπάθεια της Αστυνομίας, για την εφαρμογή μεθόδων πρόληψης του εγκλήματος σε επίπεδο κοινότητας (Bayley, 1986).

Στο Hong Kong από τη δεκαετία του 70', στη διαδικασία εφαρμογής μιας δημοκρατικότερης αστυνόμευσης, θεώρησαν ότι οι αρχές της ΚΑ είναι οι ιδανικές για να εξυπηρετηθούν οι στόχοι τους (Martin et al, 2013). Οι πολιτικοί και αστυνομικοί φορείς εκεί, θεώρησαν ότι η διακριτικότητα, η εμπλοκή διάφορων φορέων υπό την καθοδήγηση και εποπτεία της Αστυνομίας και η επίλυση προβλημάτων επί τόπου έχει μεγαλύτερη απήχηση στο κοινό και αποτελεσματικότητα, παρά η διεξαγωγή μακροχρόνιων ποινικών διαδικασιών. Γι' αυτούς τους λόγους, μέχρι σήμερα το Hong Kong αποτελεί τρανταχτό παράδειγμα για το πόσο αποτελεσματική μπορεί να είναι η ΚΑ, ειδικά σε περιπτώσεις προβλημάτων, που ενδεχομένως να μην αφορούν την Αστυνομία, αλλά τα συνεπακόλουθα τους να οδηγούν σε σοβαρές εγκληματικές ενέργειες.

Στην Ινδία η αστυνόμευση παρουσιάζει έντονο πολιτικό χαρακτήρα, όπου οι αρχές ασφαλείας επιδιώκουν την εφαρμογή ή ακόμη και επιβολή πολιτικών θέσεων της κυβέρνησης (Mohanty and Mohanty, 2014). Ο Choudhary (2009) πρότεινε την εφαρμογή καινοτόμων πρακτικών μέσω του θεσμού της ΚΑ, για την ενεργότερη συμμετοχή του κοινού στην αστυνόμευση, αλλά και στην προώθηση των απόψεων των πολιτών για θέματα ασφαλείας. Η ΚΑ αποτελεί ένα συμβουλευτικό όργανο σε θέματα ασφαλείας και δημόσιας τάξης. Οι Αστυνομικοί της Γειτονιάς (ΑΤΓ), ενημερώνουν το κοινό για τις οποιοσδήποτε Νομικές συνέπειες πιθανόν να έχουν οι πράξεις τους και ποιες είναι οι ενδεδειγμένες διαδικασίες για την επίλυση ενός προβλήματος, μέσω διαλόγου.

Στον Καναδά ο θεσμός της ΚΑ πρωτοξεκίνησε το 1997, με τη δημιουργία αστυνομικών σταθμών κοινοτικού τύπου στις συνοικίες (Παπαχαραλάμπους, 2013). Με αυτόν τον τρόπο επιτεύχθηκε η διαχρονική επικοινωνιακή παρουσία της Αστυνομίας, στην κοινότητα. Οι ΑΤΓ συμμετέχουν σε όλα τα κοινωνικά δρώμενα, παρέχουν και λαμβάνουν συμβουλές και ετοιμάζουν εκθέσεις οι οποίες

προωθούνται στην ηγεσία της Αστυνομίας, για τα ιδιαίτερα προβλήματα της εκάστοτε κοινότητας και με εισηγήσεις για πιθανούς τρόπους επίλυσης τους.

Όπως έχει διαφανεί οι αρχές της ΚΑ έχουν διαδοθεί σε όλες τις γωνιές του πλανήτη, αφού πλέον είναι φανερό ότι χωρίς την άμεση συνεργασία του κοινού, οι Αστυνομικές αρχές αδυνατούν να εξαλείψουν το έγκλημα. Η εφαρμογή του θεσμού έχει εξελιχθεί και μεταβληθεί ανάλογα με την κουλτούρα του πληθυσμού που εφαρμόστηκε. Σίγουρα είναι πολύ δύσκολο να γίνει συνολική ανάλυση της μεθοδολογίας που εφαρμόζεται, λόγω των μεγάλων διαφορών που παρουσιάζονται ανά χώρα. Εντούτοις υπάρχουν κάποιες βασικές αρχές, οι οποίες είναι κοινές.

2.2. Η Κοινοτική Αστυνόμευση ως σύγχρονο μοντέλο Αστυνόμευσης

Στη σημερινή της μορφή, η ΚΑ αποτελεί μια ομπρέλα που συνδυάζει πολλές στρατηγικές Αστυνόμευσης (Maximino, 2015). Πλέον στις περισσότερες δυτικές χώρες, Αστυνομία και πολίτες συνεργάζονται στο σχεδιασμό, εφαρμογή και αξιολόγηση προγραμμάτων Αστυνόμευσης. Τα κυριότερα στοιχεία είναι οι κοινοτικοί συνεταιρισμοί, η οργανωτική αναδιάρθρωση της Αστυνομίας και οι δραστηριότητες επίλυσης κοινωνικών προβλημάτων. Τα προγράμματα που εφαρμόζει η ΚΑ περιλαμβάνουν πεζές περιπολίες, εκπαιδευτικά προγράμματα στα σχολεία, κατ' οίκον επισκέψεις, παροχή συμβουλών για περιορισμό θυματοποίησης, οργάνωση ομάδων περιπολιών από πολίτες κτλ. Εντούτοις εξακολουθεί να υπάρχει μεγάλη ανομοιομορφία στην κατά τόπους εφαρμογή του θεσμού όπως και στα αποτελέσματα αυτών των προγραμμάτων.

Η ΚΑ αποτελεί μια «συμπαγωγή ασφάλειας από τους πολίτες και την Αστυνομία» (Βιδάλη, 2012). Το κυριότερο της χαρακτηριστικό είναι η τοποθέτηση Αστυνομικών στις γειτονιές για μεγάλο χρονικό διάστημα, ώστε να αναπτυχθούν σχέσεις φιλίας

και συνεργασίας. Ο πυρήνας του θεσμού είναι ο πολίτης γι' αυτό η προσέγγιση της ΚΑ είναι στην άμεση και αποτελεσματική επέμβαση στα προβλήματα που ο πολίτης θεωρεί σημαντικά για την ασφάλεια του. Οι αστυνομικοί είναι το μέσο με το οποίο ο πολίτης θα εξυπηρετηθεί, είτε με δικές τους άμεσες ενέργειες, είτε με εμπλοκή άλλων φορέων και υπηρεσιών.

Ένα σημαντικό κομμάτι των θεσμικών ρυθμίσεων της ΚΑ, είναι η ανταλλαγή πληροφοριών μεταξύ των αρχών ασφαλείας και του κοινού (Choudhary, 2009). Οι ΑτΓ, έχουν πρόσβαση και στον τελευταίο κάτοικο μιας κοινότητας. Οι ΑτΓ παρέχουν πληροφόρηση για όλα τα γεγονότα και προβλήματα που υπάρχουν στην περιοχή και παράλληλα παρέχουν και τις απαραίτητες συμβουλές για την καλύτερη προστασία των πολιτών. Από την άλλη οι πολίτες, αφού κατανοήσουν ότι πρόκειται για δικό τους όφελος, παρέχουν με τη σειρά τους αντίστοιχες πληροφορίες για πιθανές αιτίες και λύσεις ή ακόμη και τους υπαίτιους στα προβλήματα αυτά. Με αυτό τον τρόπο υπάρχει μια συνεχής ανατροφοδότηση των πληροφοριών μεταξύ Αστυνομίας και κοινού, που αποσκοπεί στην έγκαιρη και ολοκληρωτική επίλυση των προβλημάτων αυτών.

Η πρόληψη του εγκλήματος αποτελεί τον βασικότερο πυλώνα της ΚΑ (Βιδάλη, 2012). Βασική επιδίωξη είναι η πρόβλεψη πιθανών παραγόντων που δυνατό να οδηγήσουν σε σοβαρότερα προβλήματα σε μια κοινότητα, ή ακόμα και εγκλήματα. Για να γίνει αυτό εφικτό, η ΚΑ εμπλέκει έμμεσα ή άμεσα, φορείς που δεν είναι άμεσα εντεταλμένοι να καταπολεμούν το έγκλημα. Οι φορείς αυτοί, που μπορεί να είναι κρατικές υπηρεσίες, η τοπική αυτοδιοίκηση, ακόμη και ιδιωτικοί οργανισμοί και κοινοτικές ομάδες, αναλαμβάνουν να περιορίσουν τις εστίες που προκαλούν αυτά τα προβλήματα. Η ΚΑ έχει την ευθύνη ή την αρμοδιότητα να εμπλέξει και να συντονίσει όλους αυτούς τους φορείς.

Η ΚΑ προϋποθέτει μια προσέγγιση που να επιδεικνύει χαρακτηριστικά όπως διαφάνεια, καινοτόμα και δημιουργική σκέψη, με στόχο την επίλυση προβλημάτων (Murray, 2002). Οι έρευνες έχουν δείξει ότι με την εφαρμογή προγραμμάτων ΚΑ, όπως οι Παρατηρητές της Γειτονιάς (ΠτΓ), επιφέρουν θετικά αποτελέσματα στην

ομαλότερη και ασφαλέστερη ζωή στην κοινότητα. Αυτό επιτυγχάνεται με την εμπλοκή ολόκληρης της κοινότητας στον εντοπισμό και περιορισμό προβλημάτων, στη μείωση του αισθήματος φόβου για το έγκλημα, στη βελτίωση των εθνοτικών σχέσεων και στον έλεγχο του σοβαρότερου εγκλήματος.

Η σύγχρονη Αστυνομία, εκτός από τις σταθερές της λειτουργίες όπως η καταστολή του εγκλήματος και η εξασφάλιση της δημόσιας τάξης, είναι ένας οργανισμός που παρέχει ποικίλες υπηρεσίες στο κοινό (Στεργιούλης, 2008). Αυτές οι υπηρεσίες που παρέχονται κυρίως από την ΚΑ, προβάλλουν την κοινωνική διάσταση του έργου της Αστυνομίας, σε καθημερινή βάση. Ο κάθε Αστυνομικός θα πρέπει και οφείλει να εξυπηρετεί τους πολίτες κατά τα πρότυπα της ΚΑ. Με αυτό τον τρόπο επιτυγχάνεται και η κοινωνική αποδοχή του ρόλου των Αστυνομικών.

Στη σύγχρονη τους μορφή, τα προγράμματα ΚΑ εφαρμόζονται σε γεωγραφικά διαχωρισμένες περιοχές (Lawrence and McCarthy, 2013). Με αυτό τον τρόπο διευκολύνεται η στενότερη και συστηματικότερη επαφή μεταξύ των ΑτΓ και του κοινού που εξυπηρετούν. Το σκεπτικό αυτό στηρίζεται στην αρχή ότι με την συστηματικότερη και στενότερη επαφή, επέρχεται και η καλύτερη κατανόηση των προτεραιοτήτων και των ανησυχιών της κάθε κοινότητας. Επιπρόσθετα γίνεται καλύτερη αξιολόγηση των πόρων και των μέσων που διαθέτει η κάθε κοινότητα, που μπορούν να αξιοποιηθούν για τη μεγαλύτερη αποτελεσματικότητα των προγραμμάτων ΚΑ.

Κεφάλαιο 3

Η Κοινοτική Αστυνόμευση στην Κύπρο και άλλες Ευρωπαϊκές χώρες

Όπως και σε άλλες χώρες που εφαρμόζουν τις αρχές της Δημοκρατικής Αστυνόμευσης, έτσι και η Κύπρος, στα πλαίσια της αναβάθμισης των παρεχόμενων υπηρεσιών προς τον πολίτη και της καλύτερης εκτέλεσης των καθηκόντων της, σχεδίασε την εφαρμογή του θεσμού της ΚΑ.

Όπως αναφέρει και ο νυν Αρχηγός Αστυνομίας Κύπρου, κ. Ζαχαρίας Χρυσοστόμου σε συνέντευξη του στο περιοδικό «Αστυνομικά Χρονικά», η ΚΑ στην Κύπρο εφαρμόστηκε κατά τα πρότυπα των σύγχρονων Ευρωπαϊκών κρατών. Οι πρακτικές της ΚΑ περιλαμβάνουν στοιχεία με κέντρο την πληροφορία (Intelligence Led Policing), έξυπνης Αστυνόμευσης (Smart Policing) και ΠΑ (Problem-solving Policing). Αυτό προϋποθέτει τη χρήση σύγχρονων μέσων για την καλύτερη συλλογή και αξιοποίηση πληροφοριών και με τη συνεργασία με το κοινό, τη βέλτιστη εκτέλεση των καθηκόντων της Αστυνομίας (Αστυνομικά Χρονικά, 2014).

3.1. Ιστορική αναδρομή του θεσμού ΚΑ στην Κύπρο

Ήδη από το 1993, η Αστυνομία Κύπρου (ΑΚ), ξεκίνησε προσπάθειες για την επαναδιατύπωση του ρόλου της στην κοινωνία της Κύπρου (Ιορδάνους, 2006). Η

Αστυνομία αναγνώρισε την ευθύνη και τη σημασία του να παρέχει ψηλού επιπέδου υπηρεσίες στους πολίτες, ακόμα και σε τομείς εκτός των παραδοσιακών καθηκόντων της. Ένα από τα σημαντικότερα μέτρα προς αυτή την κατεύθυνση, ήταν η εφαρμογή του θεσμού της ΚΑ, τον Οκτώβριο του 2003. Κυριότερος στόχος ήταν η συμφιλίωση και καλύτερη συνεργασία με το κοινό.

Πριν από την εφαρμογή του θεσμού, ορίστηκε από τον Αρχηγό Αστυνομίας τριμελής επιτροπή αξιωματικών, με σκοπό τη μελέτη της εφαρμογής παρόμοιων προγραμμάτων στο εξωτερικό, καθώς και την οργάνωση και το συντονισμό του θεσμού (Αστυνομία Κύπρου, 2004). Η επιτροπή αυτή, που βρισκόταν υπό την εποπτεία του Βοηθού Αρχηγού Διοίκησης, καθιέρωσε το πλαίσιο λειτουργίας του θεσμού του ΑτΓ, που αφορά την έγκαιρη επέμβαση των Αστυνομικών με βαρύτητα στην επίλυση των προβλημάτων που δημιουργούν το έγκλημα.

Ο θεσμός του ΑτΓ τέθηκε σε εφαρμογή στις 13/10/2003, στους Αστυνομικούς σταθμούς Στροβόλου στη Λευκωσία, Αγίου Ιωάννη στη Λεμεσό και Κιτίου στη Λάρνακα, σε πιλοτική βάση. Κύριος στόχος του θεσμού είναι η έγκαιρη αντιμετώπιση των τοπικών προβλημάτων με τον πλέον αποτελεσματικό τρόπο (Αστυνομία Κύπρου, 2003). Αυτή η μέθοδος Αστυνόμευσης αποσκοπεί στην προσέγγιση και επίλυση προβλημάτων σε επίπεδο γειτονιάς, μέσα από τις επαφές και τις πρωτοβουλίες που θα αναπτύξει ο εκάστοτε ΑτΓ. Η εφαρμογή του θεσμού στηρίχθηκε στις βασικές αρχές της ΚΑ, όπως αυτές διατυπώθηκαν στη διεθνή βιβλιογραφία.

Η αποστολή του ΑτΓ είναι η εφαρμογή τέτοιων ενεργειών και δράσεων, για καλύτερη προστασία της γειτονιάς από το έγκλημα. Με τη συστηματική επώνυμη, παρουσία του στη γειτονιά εμπεδώνεται καλύτερα το αίσθημα ασφάλειας του κοινού. Παράλληλα, επιδιώκεται η δημιουργία δεσμών εμπιστοσύνης και συνεργασίας, καθώς και η ευαισθητοποίηση του κοινού προς την ενεργή συμμετοχή του για την επίλυση τοπικών προβλημάτων και στην πρόληψη και περιορισμό του εγκλήματος (ο.π.π.).

Ο θεσμός του ΑτΓ έδειξε από νωρίς ότι είχε ενδεχομένως, αυτό που έλειπε για πολλά χρόνια από την Αστυνομία της Κύπρου: την άμεση επαφή με το κοινό και την παροχή υπηρεσιών με επαγγελματισμό (Αστυνομία Κύπρου, 2015). Γι' αυτό το λόγο, σε σύντομο χρονικό διάστημα ο θεσμός επεκτάθηκε και το 2006 τοποθετήθηκαν επιπρόσθετοι ΑτΓ σε καινούριες περιοχές σε όλη την Κύπρο. Το γεγονός αυτό οφειλόταν κυρίως στα θετικά μηνύματα που εξέπεμπε ο θεσμός, τόσο στην τοπική κοινωνία, την ηγεσία της Αστυνομίας και την πολιτική ηγεσία του τόπου. Το 2010 και το 2014 αντίστοιχα, ακολούθησαν περαιτέρω επεκτάσεις του θεσμού και σήμερα οι ΑτΓ φτάνουν τα εβδομήντα πέντε μέλη, τα οποία υπηρετούν σε εικοσιτέσσερις Δήμους και ενενήντα μία Κοινότητες.

3.2. Λειτουργία του θεσμού σήμερα

Ο θεσμός του ΑτΓ αγκαλιάστηκε από την Κυπριακή κοινωνία. Γι' αυτό το λόγο και η ηγεσία της Αστυνομίας δημιούργησε ένα πλαίσιο, μέσα στο οποίο θα λειτουργεί ο κάθε ΑτΓ. Ο θεσμός με την πάροδο του χρόνου και με τη μελέτη των αποτελεσμάτων που επέφερε η εφαρμογή του, δέχτηκε ανάλογες προσαρμογές και βελτιώσεις. Η Αστυνομική Διάταξη 1/78 του Αρχηγού Αστυνομίας περιλαμβάνει όλες τις πρόνοιες και κανόνες για τον τρόπο λειτουργίας του θεσμού και τα καθήκοντα των ΑτΓ.

Οι ΑτΓ επιλέγονται μέσα από συνέντευξη της Συντονιστικής Ομάδας εφαρμογής/επέκτασης της ΚΑ. Ακολουθως, περνούν από ειδικό πρόγραμμα εκπαίδευσης από Ακαδημαϊκούς, Αστυνομικούς και άλλους εμπειρογνώμονες στην Αστυνομική Ακαδημία Κύπρου. Κατά την εκπαίδευση, γίνεται αξιολόγηση των Αστυνομικών, βάσει της οποίας γίνεται και η τελική επιλογή. Με το πέρας της εκπαίδευσης, ακολουθεί εκ νέου συνέντευξη από την ειδική επιτροπή και με την έγκριση του Αρχηγού Αστυνομίας γίνεται και η τελική επιλογή των ΑτΓ (Αστυνομία Κύπρου, 2015).

Η αποστολή των ΑτΓ είναι : 1) η προστασία της Γειτονιάς μέσα από ενέργειες του ΑτΓ, κυρίως προς την πρόληψη του Εγκλήματος. 2) Στόχος της ΚΑ είναι η συστηματική παρουσία του ΑτΓ για εμπέδωση του αισθήματος ασφάλειας των πολιτών. 3) η δημιουργία σχέσεων εμπιστοσύνης και αλληλεγγύης με το κοινό, μέσω της συστηματικής επαφής ή επικοινωνίας και 4) η ευαισθητοποίηση του κοινού για μέτρα πρόληψης και προσωπικής ασφάλειας, μέχρι και για ενεργή συμμετοχή για την αντιμετώπιση και περιορισμό του εγκλήματος στην περιοχή που ζούνε (Αστυνομία Κύπρου, 2003).

Ο ΑτΓ υπηρετεί σε ορισμένο Τομέα Ευθύνης, ο οποίος καθορίζεται από την έκταση , τον πληθυσμό και τα ιδιαίτερα προβλήματα που επικρατούν εκεί. Ο ΑτΓ ενημερώνεται για όλα τα περιστατικά που συνέβησαν στον Τομέα του και αναλόγως προγραμματίζει τη δράση του. Βρίσκεται σε διαρκή επικοινωνία με άλλες υπηρεσίες της Αστυνομίας και αποτελείται σε άλλες κρατικές υπηρεσίες και φορείς, για την άμεση επίλυση προβλημάτων. Προβαίνει σε όλες τις ενέργειες, όπως κατ' οίκον ενημέρωση, διαλέξεις σε σχολεία και οργανωμένα σύνολα, εντοπισμό εγκληματογόνων εστιών, παροχή συμβουλών σε θύματα εγκλημάτων, με γνώμονα την πρόληψη του εγκλήματος. Παράλληλα δραστηριοποιείται σε θέματα σύσφιξης σχέσεων με την κοινότητα όπως συμμετοχή και διοργάνωση εκδηλώσεων κοινού ενδιαφέροντος (ο.π.π.).

Τους ΑτΓ κάθε επαρχίας, προϊσταται ένας λοχίας υπεύθυνος, με αποστολή το συντονισμό και έλεγχο των καθηκόντων και ενεργειών τους. Αρχικά οι ΑτΓ υπάγονταν στο σταθμάρχη της περιοχής που αστυνόμευαν. Από τις 08/02/2016 μετά από αντίστοιχη μελέτη και οδηγίες του Αρχηγού Αστυνομίας, με στόχο την περαιτέρω οργανωτική βελτίωση των ΑτΓ και επίλυση των κατά τόπων προβλημάτων, δημιουργήθηκε το γραφείο ΚΑ στην Αστυνομική Διεύθυνση Λευκωσίας, σε πιλοτική βάση. Τους ΑτΓ εποπτεύει το Γραφείο Πρόληψης του Εγκλήματος (Αστυνομία, Κύπρου, 2016).

Ένα σημαντικό κομμάτι της δουλειάς του ΑτΓ είναι η συλλογή και αξιοποίηση πληροφοριών. Γι' αυτό το σκοπό είναι εφοδιασμένος με υπηρεσιακό κινητό τηλέφωνο, ώστε το κοινό να μπορεί να επικοινωνήσει μαζί του, οποιαδήποτε ώρα της ημέρας και όπου και να βρίσκεται. Ακολούθως, μετά από αξιολόγηση μιας πληροφορίας, θα εμπλέξει την αρμόδια Αστυνομική ή κρατική Υπηρεσία. Αυτό επιτυγχάνεται με τη συστηματική καταγραφή και μελέτη της εγκληματικής δραστηριότητας στον Τομέα του και σε συνεννόηση με συναδέλφους που υπηρετούν σε παρακείμενους τομείς, για πιθανή διασταύρωση πληροφοριών (Αστυνομία Κύπρου, 2009).

Στα πλαίσια της ενεργής εμπλοκής πολιτών στην πρόληψη του εγκλήματος, εφαρμόστηκαν τρεις πρακτικές ΚΑ, οι οποίες τα τελευταία χρόνια, παρουσιάζουν σημαντική επιτυχία. Στα πλαίσια πάντοτε της συνεργασίας Αστυνομίας και κοινού και σε συντονισμό με το θεσμό του ΑτΓ, εφαρμόστηκαν ο θεσμός του Παρατηρητή της Γειτονιάς (ΠτΓ), ο Περίπατος Ασφάλειας (ΠΑΣ) και ο Παρατηρητής της πράσινης γραμμής.

3.2.1. Ο παρατηρητής της γειτονιάς

Ο ΠτΓ αποτελεί την προέκταση του ΑτΓ σε θέματα ευαισθητοποίησης του κοινού για θέματα ασφάλειας, καθώς και για εντοπισμό εγκληματογόνων περιοχών και συλλογή πληροφοριών (Αστυνομία Κύπρου, 2015). Ο θεσμός εφαρμόστηκε επίσημα στις 04/07/2011 στο Δήμο Ιδαλίου και έκτοτε επεκτάθηκε σχεδόν σε ολόκληρη την Κύπρο. Οι παρατηρητές οι οποίοι είναι απλοί πολίτες, εκπαιδεύονται από την Αστυνομία σε θέματα ασφάλειας και σωστή συλλογή και διαβίβαση πληροφοριών. Παράλληλα ενημερώνονται με μηνύματα στα κινητά τους τηλέφωνα, για οτιδήποτε απασχόλησε την κοινότητα τους τις τελευταίες ημέρες. Αυτό αποσκοπεί στη λήψη μέτρων ασφάλειας για την περιουσία τους, αλλά και τη διαβίβαση σχετικών πληροφοριών.

Σε σχετική έρευνα που έγινε που καταδεικνύει την απήχηση που έχει ο θεσμός στο κοινό και την αποτελεσματικότητά του, η Κύπρος κατέλαβε τη δεύτερη θέση από όλες τις Ευρωπαϊκές χώρες που εφάρμοσαν το πρόγραμμα αυτό (Χριστοφίδης, 2015). Η έρευνα έγινε από το Γραφείο Πρόληψης του Εγκλήματος σε συνεργασία με το Δίκτυο για την Πρόληψη του Εγκλήματος της Ευρωπαϊκής Ένωσης (EUSPN). Αυτό δείχνει ότι πρακτικές αυτού του τύπου, έχουν μεγάλη απήχηση στο κοινό και τονίζουν τη σημαντικότητα της ενεργής συμμετοχής του κοινού για την ασφάλεια της κοινότητας τους.

3.2.2. Περίπατος Ασφάλειας

Η ΚΑ στα πλαίσια ενεργής εμπλοκής του κοινού για θέματα ασφάλειας της κοινότητας τους, οργάνωσε τους Περιπάτους Ασφάλειας. Οι ΠΑΣ είναι ομάδες ενεργών πολιτών, οι οποίοι περιπολούν ευαίσθητες περιοχές της κοινότητας τους ή σημεία που ενδεχομένως να αποτελέσουν στόχους εγκληματικών ενεργειών. Αυτά τα σημεία μπορεί να είναι σχολεία, εκκλησίες, εφημερεύοντα φαρμακεία, αρτοποιεία, περίπτερα, πάρκα κ.α. Εκτός από θέματα ασφάλειας, κατά τον ΠΑΣ γίνεται έλεγχος για σημεία στην κοινότητα που πιθανόν να αποτελούν κίνδυνο για τους πολίτες. Αυτά είναι επικίνδυνα/ακάλυπτα φρεάτια, ακατάλληλα πεζοδρόμια, κατεστραμμένες ράμπες και οτιδήποτε άλλο που θα πρέπει να διορθωθεί ή να βελτιωθεί (Δήμος Αγίου Αθανασίου, 2016).

Η συστηματική παρουσία πολιτών σε ευαίσθητα σημεία, εκτός από τη συλλογή πληροφοριών, αποτελεί και παράγοντα πρόληψης του εγκλήματος. Φυσικά οι ίδιοι οι πολίτες προτρέπονται να μην αναλαμβάνουν προσωπική ευθύνη ή δράση σε περίπτωση διαπίστωσης μιας εγκληματικής ενέργειας, αλλά να ενημερώνουν άμεσα την υπηρεσία που θα πρέπει να επιληφθεί του ζητήματος. Οι ΠΑΣ γίνονται σε συντονισμό με τον ΑτΓ, ο οποίος αποτελεί τον συνδετικό κρίκο με τις αρμόδιες υπηρεσίες, αναλόγως των προβλημάτων που θα εντοπιστούν (ο.π.π.).

3.2.3. Ο παρατηρητής της πράσινης γραμμής

Ο παρατηρητής της πράσινης γραμμής, είναι μια προέκταση του ΠτΓ. Μετά από πολλές καταγγελίες που αφορούσαν εγκλήματα στην πράσινη γραμμή όπως λαθροθηρία, λαθρεμπόριο, παράνομη διακίνηση ζώων κ.α. η Αστυνομία σε συντονισμό με την Εθνική Φρουρά και τις κοινότητες που εφάπτονται της πράσινης γραμμής, οργάνωσαν ομάδες πολιτών για τη διαβίβαση πληροφοριών. Ο θεσμός πρωτοεφαρμόστηκε στις 21/07/2015 (Αστυνομία Κύπρου, 2015).

3.3. Σύγκριση με άλλες Ευρωπαϊκές χώρες

Σε αυτή την υποενότητα γίνεται σύγκριση των πρακτικών της ΚΑ που εφαρμόστηκαν στην Κύπρο, με δύο χώρες της Ευρωπαϊκής Ένωσης, της Ελλάδας και της Ιταλίας. Παράλληλα εξετάζονται ποιες κοινές πρακτικές παρουσιάζουν επιτυχία, με σκοπό να αξιολογηθεί καλύτερα η αποτελεσματικότητα του θεσμού.

3.3.1. Η Κοινοτική Αστυνόμευση στην Ελλάδα

Στην Ελλάδα, μετά την πτώση της δικτατορίας, έγινε μια τεράστια προσπάθεια δημοκρατικοποίησης της Αστυνομίας (Βιδάλη, 2012). Προς αυτή την κατεύθυνση έγινε η τέταρτη μεταρρύθμιση της Αστυνομίας το 1999, με κύριο στόχο την εισαγωγή του μοντέλου της ΚΑ. Παράλληλα θεσπίστηκε σχετική Νομοθεσία που αφορούσε τη δημιουργία τοπικών συμβουλίων Πρόληψης της Εγκληματικότητας (Ν. 2713/1999). Το 2003 θεσμοθετήθηκε ο ΑτΓ, σαν παράγοντας διαμεσολάβησης μεταξύ Αστυνομίας και κοινού.

Παράλληλα με το θεσμό του ΑτΓ, θεσπίστηκαν τα Τοπικά Συμβούλια Πρόληψης του Εγκλήματος (Ζαραφωνίτου, 2011). Τα συμβούλια αυτά έχουν συμβουλευτικό χαρακτήρα και απαρτίζονται από επιστήμονες με ειδικές γνώσεις σε θέματα

εγκληματολογίας, ψυχολογίας, ψυχιατρικής, κοινωνιολογίας και νομικής. Τα συμβούλια αυτά έχουν σαν κύριο στόχο να μελετήσουν την εγκληματική δραστηριότητα στην περιοχή που εδρεύουν. Ακολουθώντας, σε συντονισμό με τους ΑτΓ, σχεδιάζουν και συντονίζουν προγράμματα πρόληψης και περιορισμού της μικρομεσαίας, κυρίως, εγκληματικότητας.

Η εφαρμογή των προγραμμάτων ΚΑ στην Ελλάδα, σε πρώτο στάδιο δεν εξυπηρέτησαν τους στόχους που έθεσαν (Κουλούρης, 2008). Μάλιστα οι πρακτικές που υιοθετήθηκαν θεωρούνται παράδειγμα προς αποφυγή. Αυτό το γεγονός βέβαια δικαιολογείται και στην ιδιομορφία της Ελλάδος σαν χώρας. Τα προγράμματα παρουσίασαν μεγάλη καθυστέρηση στην εφαρμογή τους. Παράλληλα η απουσία απαραίτητων οικονομικών πόρων και η έλλειψη προσωπικού, επηρέασαν ακόμη περισσότερο την αποτελεσματικότητα του θεσμού. Εξάλλου η νοοτροπία των Ελλήνων, ειδικά σε οποιαδήποτε πρόταση που αφορά την ασφάλεια, αποτέλεσε ακόμα ένα παράγοντα που επηρέασε αρνητικά την αποτελεσματική εφαρμογή του θεσμού.

Ένας από τους λόγους που ο θεσμός του ΑτΓ στην Ελλάδα δεν μπορεί να θεωρηθεί επιτυχημένος, είναι το γεγονός ότι η Ελληνική Αστυνομία (ΕΛΑΣ) εξακολουθεί να είναι δομημένη πάνω σε στρατιωτικά πρότυπα (Σιούλας, 2005). Στην πραγματικότητα η ΕΛΑΣ δεν εφάρμοσε πρότυπα δημοκρατικής Αστυνόμευσης, κάτι που είναι απαραίτητο για να μπορέσουν να εφαρμοστούν με επιτυχία οι πρακτικές της ΚΑ. Εξάλλου η μέθοδος λειτουργίας του ΑτΓ συγκρούονται με το ρόλο της Δημοτικής Αστυνομίας σε σημείο που αντί να συνεργάζονται, λειτουργούν ανταγωνιστικά.

Το 2010 έγινε μια καινούρια προσπάθεια εφαρμογής του θεσμού, αυτή τη φορά με πιο καλά οργανωμένο τρόπο και σε πιο εξειδικευμένο ρόλο. Αφού μελετήθηκαν οι λόγοι που στο παρελθόν ο θεσμός δεν ανταποκρίθηκε στις προσδοκίες, έγιναν οι απαραίτητες μεταρρυθμίσεις στην ΕΛΑΣ, με αποτέλεσμα ο θεσμός να μπαίνει σε πιο

στέρεες βάσεις. Τα αποτελέσματα δεν έχουν ακόμη μελετηθεί και αξιολογηθεί (ΕΛΑΣ, 2010).

Στις 16/06/2012 ο νυν Πρωθυπουργός της Ελλάδος, κ. Αλέξης Τσίπρας, δήλωσε σε επίσκεψη του στη Γενική Αστυνομική Διεύθυνση Αττικής, ότι θα προχωρήσει σε θεσμικές τομές για επαναδραστηριοποίηση του ΑτΓ στην Ελλάδα. Ο κ. Τσίπρας δήλωσε ότι ο ΑτΓ θα συμφιλιώσει τον πολίτη με την Αστυνομία και την εκτελεστική εξουσία. Παράλληλα θα αναλάβει δράση για τον περιορισμό του μικρού και του μεσαίου εγκλήματος (Η καθημερινή, 2012).

Στις 09/02/2015 ο αναπληρωτής υπουργός Δημόσιας Τάξης, κ. Γιάννης Πανούσης σε ομιλία του στο Ελληνικό Κοινοβούλιο, μεταξύ άλλων, εξάγγειλε ουσιαστικά δύο σημαντικά μέτρα που αφορούν την πρόληψη του εγκλήματος και τον ΑτΓ. Στα πλαίσια αναδιάρθρωσης και ενίσχυσης της Αστυνομίας, θα συσταθεί Εθνικό Συμβούλιο Αστυνόμευσης με στόχο την πρόληψη του εγκλήματος, που θα είναι υπόλογο στη Βουλή. Παράλληλα εξάγγειλε την ενίσχυση του θεσμού του ΑτΓ κατά 238 άτομα καθώς και αναβάθμιση της εκπαίδευσης και κατάρτισης των μελών του θεσμού (Πρώτο Θέμα, 2015).

Το Μάρτιο του 2015 ο θεσμός επανασχεδιάζεται πιλοτικά και τον Ιούνιο του 2015, επεκτείνεται σε 187 μέλη. Από έρευνα που έγινε σχετικά με την αποτελεσματικότητα του θεσμού, διαπιστώθηκε ότι η συστηματική παρουσία των ΑτΓ σε ευαίσθητα σημεία της Κοινότητας, μείωσαν καθοριστικά την έξαρση εγκληματικών ενεργειών, κυρίως σε επίπεδο μικροπαραβάσεων (Η Καθημερινή, 2015).

Όπως διαφαίνεται από τα πιο πάνω, ο θεσμός της ΚΑ στην Ελλάδα προχωρεί με πολύ αργό ρυθμό. Ακόμη δεν έχουν γίνει οι απαραίτητες πολιτικές και αστυνομικές μεταρρυθμίσεις που θα φέρουν την ΕΛΑΣ στη σύγχρονη εποχή. Γίνεται προσπάθεια εφαρμογής αντιεγκληματικής πολιτικής, χωρίς να υπάρχουν οι αρμόδιοι φορείς. Εκτός αυτού δεν έχουν ακόμη θεσμοθετηθεί οι διαδικασίες, με τις οποίες θα

λειτουργούν οι ΑτΓ, όπως η διαφάνεια, η αποκέντρωση και ο σχεδιασμός συντονισμένης δράσης. Για άλλη μια φορά στην Ελλάδα παραμένουν οι εξαγγελίες και οι θεωρητικές προσεγγίσεις, με το θεσμό του ΑτΓ να υπολειτουργεί.

3.3.2. Κοινοτική Αστυνόμευση στην Ιταλία

Σε αντίθεση με την Ελλάδα και άλλες Ευρωπαϊκές χώρες, στην Ιταλία εφαρμόστηκε ένα μοντέλο ΚΑ που πολλοί θεώρησαν παράδοξο (Melossi and Selmini, 2009). Η ΚΑ μελετήθηκε, οργανώθηκε και εφαρμόστηκε από τις τοπικές αρχές κάθε περιοχής ξεχωριστά. Η κεντρική κυβέρνηση δεν εξασκεί καμιά εξουσία ή έλεγχο στο θεσμό. Με αυτό τον τρόπο εξασφαλίστηκε ότι η ΚΑ προσαρμόστηκε στις ιδιαιτερότητες της κάθε κοινότητας. Εξάλλου η ΚΑ υπάγεται στην Δημοτική ή Τοπική Αστυνομία, παραμένοντας έτσι μακριά από πολιτικές ή άλλες εξωτερικές παρεμβάσεις.

Η εφαρμογή πρακτικών ΚΑ από τα τοπικά κοινοτικά συμβούλια θεσμοθετήθηκε επίσημα στις 27 Ιουλίου 1999 (Kulach, Whiskin and Marks, 2006). Ουσιαστικά τις πρακτικές πρόληψης της ΚΑ, στην Ιταλία τις εφαρμόζουν οι Δημοτικοί Αστυνομικοί, παράλληλα με τα άλλα καθήκοντά τους. Ο διορισμός τους καθώς και ο συντονισμός των καθηκόντων τους γίνεται από τον Νομάρχη κάθε περιοχής. Με αυτό τον τρόπο εξασφαλίζεται η αποκέντρωση των υπηρεσιών και η αποτελεσματικότερη άσκηση των καθηκόντων τους.

Με άλλα λόγια, το σύστημα πρόληψης του Εγκλήματος στην Ιταλία, εστιάζεται σε πρακτικές ΚΑ που εφαρμόζονται από κοινού από τις Αστυνομικές και τις πολιτικές αρχές (Κουλούρης, 2008). Με αυτό τον τρόπο εξασφαλίζεται σε μεγάλο βαθμό ο περιορισμός του εγκλήματος και η βελτίωση του αισθήματος ασφάλειας του κοινού. Για να το επιτύχουν αυτό στην Ιταλία, εφαρμόστηκαν βέλτιστες πρακτικές κοινωνικής και περιβαλλοντικής πρόληψης και πολιτικές ελαχιστοποίησης της βλάβης. Περαιτέρω η κάθε κοινότητα αφήνεται να λύσει τα δικά της προβλήματα, με ελάχιστο κρατικό παρεμβατισμό.

3.3.3. Σύγκριση Κύπρου με Ελλάδα και Ιταλία

Από τη μελέτη της εφαρμογής του θεσμού του ΑτΓ στην Ελλάδα και την Ιταλία, διαπιστώνεται ότι ενώ σε μεγάλο βαθμό χρησιμοποιούνται οι ίδιες πρακτικές, εντούτοις είναι ολοφάνερο ότι το αποτέλεσμα είναι πολύ διαφορετικό. Η κυριότερες διαφορές είναι δύο: στην Ιταλία η ΚΑ είναι καθαρά θέμα της τοπικής κοινωνίας, ενώ στην Ελλάδα εφαρμόστηκε ο θεσμός χωρίς να γίνουν οι απαραίτητες μεταρρυθμίσεις και εκσυγχρονισμός στις δομές της ΕΛΑΣ.

Στην Κύπρο ο θεσμός της ΚΑ εφαρμόστηκε περίπου το ίδιο διάστημα με την Ελλάδα, και μάλιστα στηρίχθηκε σε μεγάλο βαθμό στο μοντέλο που εφαρμόστηκε εκεί. Εντούτοις οι πορεία του θεσμού στις δύο χώρες είναι εκ διαμέτρου αντίθετες. Στην Κύπρο ο θεσμός παρουσιάζει μεγαλύτερη απήχηση στο κοινό και από την ημέρα εφαρμογής του, επεκτάθηκε και βελτιώθηκε σε μεγάλο βαθμό. Όπου στην Ελλάδα προώθησαν την εφαρμογή της ΚΑ χωρίς να προχωρήσουν σε τομές και μεταρρυθμίσεις στην ΕΛΑΣ, στην Κύπρο προηγήθηκε ο εκσυγχρονισμός, μελετήθηκαν τα πιθανά μοντέλα που θα μπορούσαν να εφαρμοστούν και μετά ακολούθησε η εφαρμογή τους.

Όσο αφορά την Ιταλία, υπάρχουν πολλά κοινά με την Κύπρο, όπως για παράδειγμα οι στόχοι που τέθηκαν και ο τρόπος που οι ΑτΓ προσεγγίζουν την κοινότητα. Εντούτοις όπου στην Ιταλία οι ΑτΓ εποπτεύονται από τις τοπικές αρχές κυρίως, στην Κύπρο η επαφή με τις τοπικές αρχές καθώς και η συμμετοχή αυτών στα δρώμενα του θεσμού, είναι περιορισμένες. Παράλληλα στην Κύπρο εφαρμόζεται ένα συγκεντρωτικό σύστημα, το οποίο περιορίζει τις πρωτοβουλίες που θα μπορούσαν να αναλάβουν οι ΑτΓ.

Κεφάλαιο 4

Η αποτελεσματικότητα της Κοινοτικής Αστυνόμευσης

Κατά τον Mastrofski (2006) για να μπορέσει να ελεγχθεί η αποτελεσματικότητα της ΚΑ, θα πρέπει να απαντηθούν κάποια ερωτήματα. Αυτά είναι: (1) Η ΚΑ άλλαξε τη στάση και τα αιτήματα των πολιτών προς την Αστυνομία; (2) Έγιναν οι απαραίτητες μεταρρυθμίσεις και αλλαγές στην Αστυνομία; (3) Κατάφερε ο θεσμός, όπου εφαρμόστηκε να περιορίσει το έγκλημα και την αταξία; (4) Παρέχει καλύτερες υπηρεσίες, ειδικά σε κοινωνικά θέματα; (5) Έγινε η Αστυνομία πιο αποδεκτή κοινωνικά; Οι απαντήσεις σε αυτά τα ερωτήματα, δείχνουν ότι η ΚΑ κατάφερε αυτό που άλλες πρακτικές απέτυχαν, παρουσίασε δηλαδή μεγαλύτερο βαθμό ανταπόκρισης προς το κοινό και τα αποτελέσματα είναι ορατά (Βιδάλη, 2012).

Είναι πολύ σημαντικό για την ηγεσία της Αστυνομίας να κατανοήσει τη στάση του κοινού προς την Αστυνομία. Κατ' αρχήν η ΚΑ στηρίζεται στη βελτίωση των σχέσεων της Αστυνομίας με το κοινό και στο γεγονός ότι ικανοποιημένοι πελάτες των υπηρεσιών της Αστυνομίας, θα γίνουν ευκολότερα τα μάτια και τα αυτιά της (Frank, Smith and Novak, 2005). Οι ικανοποιημένοι πολίτες θα συμμετέχουν ευκολότερα σε προγράμματα πρόληψης του εγκλήματος. Γι' αυτούς τους λόγους, είναι εξίσου σημαντικό να μετριέται και να αξιολογείται η ικανοποίηση του κοινού από την Αστυνομία, ειδικά σε θέματα αποτελεσματικότητας και γρήγορης ανταπόκρισης. Ας μην ξεχνάμε ότι το κοινό είναι και ο αμεσότερος και αυστηρότερος κριτής της Αστυνομίας.

4.1. Η αποτελεσματικότητα της ΚΑ σε άλλες χώρες

Το κοινό δείχνει να εκτιμά το έργο της ΚΑ. Σε μια έρευνα που διενεργήθηκε από την Αστυνομία του Χιούστον το 1989, έδειξε ότι στις περιοχές που εφαρμόστηκε ο θεσμός, τόσο το έγκλημα όσο και ο φόβος για το έγκλημα, μειώθηκαν (Dempsey et al, 2014). Σε άλλη έρευνα που διενέργησε το Υπουργείο Δικαιοσύνης στις ΗΠΑ το 1999, διαπιστώθηκε ότι σε ποσοστό 78 μέχρι 97% το κοινό παρουσιάζεται πολύ ικανοποιημένο από την ΚΑ. Περισσότερο από το 50% είχε μια σαφή εικόνα του τι είναι και τι περιλαμβάνει η ΚΑ και περισσότερο από 54% γνώριζαν ότι τα τοπικά Αστυνομικά τμήματα είχαν ΑτΓ.

Είναι δεδομένο ότι η προσφορά και το έργο της ΚΑ δεν φαίνεται επαρκώς στις συνηθισμένες στατιστικές έρευνες. Γι' αυτό θα πρέπει να εφαρμοστούν συγκριμένες μέθοδοι, για να αξιολογηθεί σωστά (Bayley, 1986). Είναι επίσης δεδομένο ότι η ΚΑ δεν πρόκειται να αλλάξει τον πρωταρχικό ρόλο και σκοπό της Αστυνομίας. Θα μπορούσε κάποιος να ισχυριστεί ότι η ΚΑ είναι ένας σύγχρονος τρόπος να επιτευχθούν παραδοσιακοί στόχοι της Αστυνομίας. Τα αποτελέσματα της ΚΑ είναι ορατά. Είναι όμως μετρήσιμα;

Το Αυστραλιανό Ινστιτούτο Αστικής και Οικιακής Ερευνάς (AHURI) διεξήγε μελέτη που αφορούσε την εφαρμογή της ΚΑ σε αστικές και προαστιακές περιοχές της Αυστραλίας (Jud, Samuels and Barton, 2005). Η έρευνα έγινε σε τέσσερις περιοχές, τρεις από τις οποίες εφαρμόζεται ο θεσμός του ΑτΓ και αφορούσε τα ποσοστά του εγκλήματος, κυρίως σε αδικήματα κατά περιουσίας και το αίσθημα ασφάλειας του κοινού. Τα αποτελέσματα της μελέτης έδειξαν ότι στις τρεις περιοχές που εφαρμόζεται ο θεσμός υπάρχει αισθητή μείωση εγκλημάτων, όπως διαρρήξεις, ληστείες και βανδαλισμοί. Παράλληλα το κοινό δείχνει πολύ πιο καλά ενημερωμένο για θέματα ασφάλειας και υπάρχει σαφώς βελτιωμένο αίσθημα ασφάλειας.

Το 2014, το περιοδικό πειραματικής εγκληματολογίας (Journal of experimental criminology), δημοσίευσε μια μελέτη που αφορούσε την αποτελεσματικότητα της ΚΑ όσο αφορά τη μείωση της εγκληματικότητας, αταξίας και του φόβου των πολιτών, καθώς και την αύξηση του βαθμού ικανοποίησης και νομιμότητας των πολιτών (Maximino,2015). Στην έρευνα συμμετείχαν ερευνητές από τα Πανεπιστήμια George Mason, Arizona state, Hebrew και Νοτίου Ουαλίας. Στόχος ήταν να κατανοήσουν την επίδραση της ΚΑ στους πιο πάνω τομείς μέσω μιας ποσοτικής ανάλυσης προηγούμενων ακαδημαϊκών μελετών. Οι συγγραφείς ανέλυσαν 25 διαφορεικές μελέτες που περιλάμβαναν 65 ανεξάρτητες αξιολογήσεις πριν και μετά την εφαρμογή των στρατηγικών ΚΑ.

Τα αποτελέσματα της μελέτης έδειξαν ότι όπου εφαρμόστηκαν προγράμματα ΚΑ υπήρχε περίπου 10% αύξηση στις πιθανότητες μείωσης του εγκλήματος. Παράλληλα παρατηρήθηκε 25-35% αύξηση της αντίληψης των πολιτών για το έγκλημα. Το σημαντικότερο εύρημα ήταν ότι τα προγράμματα ΚΑ είναι κατά 80% πιο αποτελεσματικά από οποιαδήποτε άλλη στρατηγική. Περαιτέρω η μελέτη έδειξε περισσότερο από 40% αύξηση στο αίσθημα ικανοποίησης των πολιτών από την Αστυνομία (ο.π.π.).

Η ερευνητική πλατφόρμα της Εθνικής Αστυνομίας (National Police Research Platform), των ΗΠΑ, διεξήγε έρευνα σε θύματα εγκληματικών ενεργειών. Η έρευνα αφορούσε το βαθμό ικανοποίησης των θυμάτων από την επαφή τους με διάφορες Αστυνομικές υπηρεσίες ή τμήματα (Rosenbaum, Hartnett, McDevitt and Posick, 2015). Η έρευνα έδειξε ότι τα θύματα απαιτούσαν από την Αστυνομία δύο πράγματα: να εισακουστούν και να τύχουν έντιμο, επαγγελματικό και αξιοπρεπή χειρισμό. Παράλληλα η έρευνα κατέδειξε ότι από όλες τις υπηρεσίες της Αστυνομίας που ήρθαν σε επαφή με θύματα, τα μέλη της ΚΑ κατείχαν την πρώτη θέση στην ικανοποίηση των απαιτήσεων του κοινού.

Μια έρευνα που έγινε πρόσφατα στις ΗΠΑ αφορά την άποψη που έχουν οι ίδιοι οι Αστυνομικοί για τη μεθοδολογία της ΚΑ. Η έρευνα έγινε σε Αστυνομικά τμήματα

δύο μεγάλων αστικών περιοχών των ΗΠΑ και αφορούσε 227 Αστυνομικούς (Jenkins, 2015). Τα αποτελέσματα της έρευνας έδειξαν ότι η πρακτική του ΑτΓ από μόνη της, έχει λίγα έως ελάχιστα αποτελέσματα στον περιορισμό του εγκλήματος και στην αύξηση του αισθήματος ασφάλειας του κοινού. Γενικότερα όμως, ο συνδυασμός αρκετών πρακτικών, όπως το σύστημα Compstat και η μέθοδος χαρτογράφησης του εγκλήματος, μαζί με τις πρακτικές του ΑτΓ, βελτιώνουν κατακόρυφα την αποτελεσματικότητα της ΚΑ.

Οι πλείστες έρευνες στις ΗΠΑ μέχρι το 2008, έδειξαν ότι η ΚΑ είναι αποτελεσματική όσο αφορά τη μείωση του εγκλήματος. Η μετα-ανάλυση των ερευνών αυτών καταδεικνύει μείωση του εγκλήματος μεταξύ 16% και 26% (Bennet, Halloway and Farrington, 2008). Βέβαια βασικός παράγοντας για τη μεγαλύτερη αποτελεσματικότητα, είναι η εφαρμογή διάφορων προγραμμάτων ταυτόχρονα. Όπου εφαρμόστηκαν μεμονωμένα προγράμματα ή πρακτικές ΚΑ, η αποτελεσματικότητά τους ήταν πολύ χαμηλότερη.

Ένας τρόπος που θα μπορούσε κανείς να μετρήσει στατιστικά τον φόβο των πολιτών για το έγκλημα, είναι μετρώντας το βαθμό ικανοποίησης τους από την Αστυνομία. Έρευνες που έγιναν από τον Harcourt (1998) και τους Sampson και Raudenbush (1999) στηρίχθηκαν στην αντίληψη του κοινού για: 1) το επίπεδο αταξίας, 2) το ρόλο που διαδραματίζει η Αστυνομία και 3) το βαθμό ικανοποίησης του κοινού από την Αστυνομία. Μεταγενέστερες έρευνες που στηρίχθηκαν σε αυτή τη φιλοσοφία έδειξαν ότι η ΚΑ έχει έμμεση αλλά σαφή επίδραση στον περιορισμό του εγκλήματος και στη μείωση του φόβου για το έγκλημα. Παράλληλα έδειξαν ότι η ΚΑ διαδραματίζει σημαντικότερο ρόλο στους πιο πάνω τομείς απ' ό,τι άλλες στρατηγικές Αστυνόμευσης (Xu et al, 2005).

Ένα σημαντικό ζήτημα που προκύπτει από την Αστυνόμευση περιοχών που τις χαρακτηρίζει η πολύπολιτισμικότητα, είναι ακριβώς με ποια προσέγγιση θα πρέπει η ΚΑ να απευθυνθεί σε αυτούς τους πολίτες (Bull, 2014). Η διεθνής κοινότητα, συχνά επιλέγει Αστυνομικούς με πείρα στην ΚΑ, για να οργανώσει διεθνείς

αποστολές Αστυνόμευσης. Αυτό οφείλεται κυρίως στο ότι τα προγράμματα ΚΑ αποσκοπούν στην οργάνωση των τοπικών κοινωνιών, κατά τρόπο που να δημιουργούν τις δικές τους συνθήκες ασφάλειας και ευημερίας, ανάλογα με τα ιδιαίτερα χαρακτηριστικά τους.

Στην Αυστραλία χρησιμοποιούν κατά κόρο αυτή την πρακτική, να αποστέλλουν δηλαδή μέλη της ΚΑ σε διεθνείς αποστολές Αστυνόμευσης. Οι Αυστραλοί θεωρούν ότι οι Αστυνομικοί αυτοί έχουν την καταλληλότερη κατάρτιση ώστε να προσαρμοστούν στις συνθήκες που επικρατούν στις εκάστοτε περιοχές, χωρίς να εκτίθενται οι ίδιοι, αλλά και να εφαρμόσουν τα καταλληλότερα προγράμματα για την κάθε περιοχή. Παράλληλα με την επιστροφή τους, χρησιμοποιούν την αποκτηθείσα εμπειρία τους, για να προσαρμόσουν και να βελτιώσουν τα εγχώρια προγράμματα ΚΑ, ειδικά σε περιοχές που υπάρχει έντονη πληθυσμιακή ανομοιογένεια (ο.π.π.).

4.2. Η αποτελεσματικότητα της ΚΑ στην Κύπρο

Ο θεσμός του ΑτΓ στην Κύπρο θεωρείται επιτυχημένος, τόσο από την πολιτική και Αστυνομική ηγεσία, όσο και από το κοινό. Θεωρείται επιτυχημένος από την άποψη ότι εκπληρώνει σε μεγάλο βαθμό τους στόχους του σαν θεσμός. Αυτοί οι στόχοι είναι η συμφιλίωση και συνεργασία με το κοινό, η συστηματικότερη παρουσία ένστολων, πεζών Αστυνομικών στις γειτονιές και η διοργάνωση εκδηλώσεων με σκοπό την ενημέρωση του κοινού για θέματα πρόληψης του εγκλήματος και κοινωνικού ενδιαφέροντος. Εξάλλου από την ημέρα εφαρμογής του, ο θεσμός επεκτάθηκε σημαντικά και συνεχίζει να επεκτείνεται με στόχο να καλυφθεί ολόκληρη η ελεύθερη Κύπρος. Παράλληλα με τον ΑτΓ, εφαρμόστηκαν και άλλες πρακτικές ΚΑ, όπως οι ΠτΓ, οι ΠΑΣ και άλλα προγράμματα.

Στην Κύπρο ο θεσμός της ΚΑ ενεργοποιείται από το 2003. Έκτοτε διενεργήθηκαν διάφορες μελέτες που αφορούν την ΚΑ. Είναι αντιληπτό ότι το διάστημα 13 ετών,

είναι πολύ μικρό για να διεξαχθούν αδιαμφισβήτητα συμπεράσματα για την αποτελεσματικότητα της ΚΑ. Εξάλλου οι έρευνες αυτές περισσότερο καταδεικνύουν το βαθμό ικανοποίησης των πολιτών από την ΚΑ και όχι το βαθμό αποτελεσματικότητας. Επιπρόσθετα ο θεσμός δεν επεκτείνεται ακόμα σε ολόκληρη την Κύπρο. Εντούτοις, συγκρίνοντας τις με έρευνες που έγιναν στο εξωτερικό, θα μπορούσαν να διεξαχθούν συμπεράσματα που αφορούν την επιτυχία του θεσμού στην Κύπρο και με ποιους τρόπους θα γίνει πιο αποτελεσματικός.

Στο διάστημα που λειτουργεί η ΚΑ έγιναν δύο επιστημονικές έρευνες από ιδιωτικές εταιρείες έρευνας. Επιπρόσθετα έγιναν άλλες δύο σχετικές έρευνες, εκ των οποίων η μια έγινε αυτεπάγγελτα από τον Δήμο Ιδαλίου το 2011 και αφορούσε την αποτελεσματικότητα του θεσμού του ΠτΓ, ενώ η δεύτερη έγινε από το ΓΠΕ σε συνεργασία με το Γραφείο Ανάλυσης και Στατιστικής (ΓΑΣ) της Αστυνομίας το 2012 και αφορούσε τις απόψεις των ΑτΓ. Σε θέματα όμως που αφορούν την επίδραση του θεσμού στη μείωση του εγκλήματος και τη βελτίωση του αισθήματος ασφάλειας του κοινού ή τη μείωση του φόβου για το έγκλημα, δεν μπορούν να εξαχθούν ασφαλή συμπεράσματα με τα υπάρχοντα στοιχεία.

4.2.1. Έρευνα RAI 2003

Το Δεκέμβριο του 2003 η εταιρεία RAI διενήργησε επιστημονική έρευνα, με στόχο να διαπιστωθεί η άποψη του κοινού για το πρόγραμμα του ΑτΓ (Διάγραμμα 1). Η έρευνα αφορούσε μόνο τις περιοχές που εφαρμόστηκε ο θεσμός μετά από τρεις μήνες από την εφαρμογή του. Η έρευνα κατέδειξε ότι 69% των ερωτηθέντων βλέπουν με θετικό μάτι τον ΑτΓ, 87% θεωρούν ότι βελτιώνεται η ασφάλεια του πολίτη και 89% ανέφεραν ότι με το θεσμό αναβαθμίστηκε το έργο της Αστυνομίας (Αστυνομία Κύπρου, 2004).

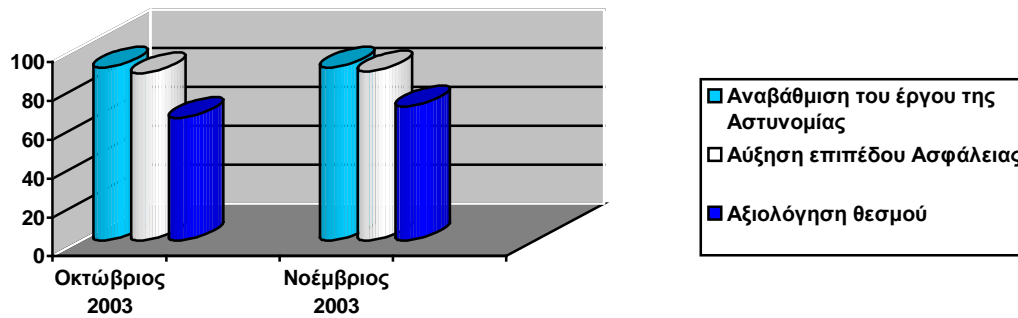

Διάγραμμα 1: Έρευνα RAI Δεκέμβριος 2003

Ενώ η έρευνα παρουσίασε θετικότερα αποτελέσματα για το θεσμό του ΑτΓ, εντούτοις δεν μπόρεσε να απαντήσει ερωτήματα όπως, κατά πόσο μειώθηκε το έγκλημα και εάν αυξήθηκε το αίσθημα ασφάλειας του κοινού. Επίσης, η συγκεκριμένη στατιστική ανάλυση, έγινε σε πολύ μικρό χρονικό διάστημα από την ημέρα εφαρμογής του θεσμού, ώστε να αντικατοπτρίζεται η πραγματική του εικόνα. Το ίδιο το κοινό που συμμετείχε, δεν είχε τον απαραίτητο χρόνο να γνωρίσει το θεσμό, να αναγνωρίσει τα θετικά και τα αρνητικά του χαρακτηριστικά και να δημιουργήσει μια σαφή, πλήρη και αντικειμενική εικόνα για τα πραγματικά αποτελέσματα του θεσμού.

4.2.2. Έρευνα Δήμου Ιδαλίου 2011

Το 2011 ο Δήμος Ιδαλίου σε συνεργασία με το ΓΠΕ, προέβηκαν σε έρευνα για την αποτελεσματικότητα του θεσμού του ΠτΓ σε τοπικό επίπεδο. Ο Δήμος Ιδαλίου ήταν ο πρώτος που εφάρμοσε το θεσμό αυτό, τον Ιούλιο του 2011, σε συντονισμό με το θεσμό του ΑτΓ. Η έρευνα αυτή έδειξε σημαντική μείωση σε διάφορες κατηγορίες εγκλημάτων μετά την εφαρμογή του θεσμού. Τα εγκλήματα κατά περιουσίας μειώθηκαν κατά 50%, το σοβαρό έγκλημα κατά 33% και οι μικροπαραβάσεις κατά 36% σε διάστημα 6 μηνών από την ημέρα εφαρμογής του θεσμού (Εφημερίδα Πολίτης, 2011).

Από την έρευνα του Δήμου Ιδαλίου διαπιστώνεται περίτρανα η επίδραση που έχουν τα προγράμματα ΚΑ στη μείωση της εγκληματικότητας. Βέβαια η έρευνα στηρίχθηκε κυρίως σε στατιστικά στοιχεία της Αστυνομίας και δε λήφθηκαν υπόψη παράμετροι όπως το μη καταγγελλόμενο ή σκοτεινό έγκλημα και άλλοι παράγοντες που ενδεχομένως να επηρέασαν την εγκληματικότητα. Επιπρόσθετα η έρευνα αφορά μια μεμονωμένη περιοχή και δε σημαίνει ότι ισχύουν οι ίδιες παράμετροι με άλλες περιοχές. Εξάλλου η εγκυρότητα των στοιχείων της έρευνας δεν επαληθεύτηκε με επιστημονικό τρόπο. Εντούτοις, ακόμα και αν γίνει αποδεκτό ότι τα αποτελέσματα της έρευνας είναι πλασματικά, παραμένει το δεδομένο ότι πράγματι υπήρξε μείωση του εγκλήματος μετά την εφαρμογή προγραμμάτων ΚΑ.

4.2.3. Ενδοϋπηρεσιακή έρευνα ΓΠΕ 2012

Το 2012 το ΓΠΕ σε συνεργασία με το ΓΑΣ, διενέργησαν ενδοϋπηρεσιακή έρευνα με στόχο τη βελτίωση της ΚΑ. Στην έρευνα συμμετείχαν σχεδόν όλα τα υφιστάμενα μέλη της ΚΑ, καθώς και Αστυνομικοί που υπηρέτησαν στην ΚΑ από την αρχή της εφαρμογής του θεσμού, αλλά δεν υπηρετούν εκεί πλέον. Η έρευνα έγινε με τη μορφή ερωτηματολογίων. Η έρευνα εξέτασε στην ουσία τις απόψεις των μελών της ΚΑ για τον τρόπο που λειτουργεί ο θεσμός και με ποιους τρόπους, κατά την άποψη τους, θα βελτιωθεί και να γίνει πιο αποτελεσματικός (Αστυνομία Κύπρου, 2012).

Από αποτελέσματα της έρευνας αυτής, τα μέλη της ΚΑ δήλωσαν ότι θεωρούν επιτυχημένες τις ενέργειες και παρεμβάσεις τους, όσο αφορά τη νεανική παραβατικότητα κατά 76%, τις Μικροπαραβάσεις κατά 69%, τα αδικήματα κατά παρουσίας κατά 61% και διάφορα άλλα θέματα κατά 67% (Διάγραμμα 2).

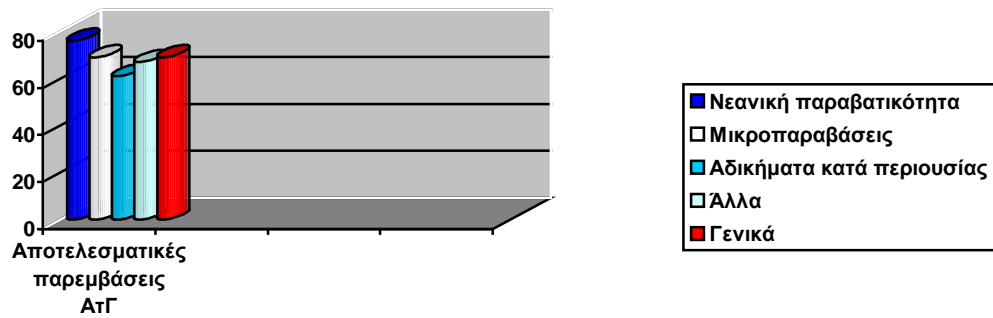

Διάγραμμα 2: Ενδοϋπηρεσιακή έρευνα ΓΠΕ- Αποτελεσματικές παρεμβάσεις ΑΤΓ

Ένα αρνητικό στοιχείο που κατέδειξε η έρευνα είναι ο βαθμός ικανοποίησης των μελών της ΚΑ, ειδικά σε θέματα συνθηκών εργασίας και υλικοτεχνικής υποδομής, θέματα ανέλιξης, ασφάλειας κατά το καθήκον τους και η στολή και εξάρτυση (Διάγραμμα 3).

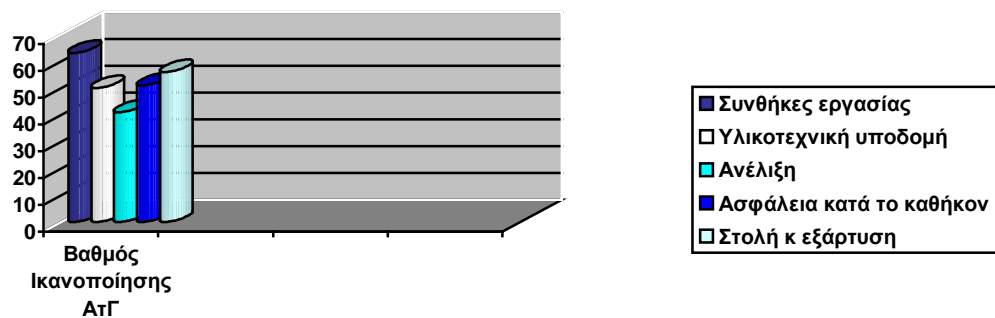

Διάγραμμα 3: Ενδοϋπηρεσιακή έρευνα ΓΠΕ-Προβλήματα που αντιμετωπίζουν οι ΑΤΓ

Από το διάγραμμα 3 διαπιστώνεται ότι τα μέλη της ΚΑ είναι δυσαρεστημένοι με αρκετά ζητήματα που αφορούν τον τρόπο λειτουργίας του θεσμού. Τα θέματα που θεωρούν οι ΑΤΓ ότι τους επηρεάζουν περισσότερο και χρήζουν βελτίωσης είναι (1) οι συνθήκες εργασίας σε ποσοστό 63%, (2) η υλικοτεχνική υποδομή σε ποσοστό 50%, (3) οι ευκαιρίες ανέλιξης σε ποσοστό 41%, (4) η ασφάλεια κατά το καθήκον σε ποσοστό 51% και (5) η στολή και εξάρτυση σε ποσοστό 56%. Θα μπορούσε

κάποιος να συμπεράνει ότι εφόσον τα μέλη της ΚΑ παρουσιάζουν χαμηλό βαθμό ικανοποίησης από τα καθήκοντα τους, τότε ενδεχομένως η απόδοσή τους να είναι μειωμένη ή να μην φτάνει το μέγιστο των δυνατοτήτων τους. Αυτό με τη σειρά του έχει αρνητικές επιπτώσεις και στην αποτελεσματικότητα του θεσμού, αφού οι ΑΤΓ δεν δίνουν το 100% των ικανοτήτων τους.

Το επόμενο στοιχείο που είναι πολύ σημαντικό στην έρευνα αυτή, είναι η άποψη των ΑΤΓ για τον τρόπο λειτουργίας του θεσμού και κατά πόσο επιτυγχάνει τους στόχους του (Διάγραμμα 4). Συγκεκριμένα οι ΑΤΓ έχουν την άποψη ότι θα πρέπει να τυγχάνουν καλύτερης, εκτενέστερης και συστηματικότερης εκπαίδευσης σε ποσοστό 77%. Οι ΑΤΓ θεωρούν το θεσμό πολύ επιτυχημένο σε θέματα πρόληψης του εγκλήματος 84% και στις δημόσιες σχέσεις της Αστυνομίας με το κοινό 88%. Εντούτοις στο ζήτημα κατά πόσο επιτυγχάνει τους στόχους του, το ποσοστό είναι χαμηλότερο 67% και κατά πόσο θα πρέπει να επανεξεταστεί ο ρόλος της ΚΑ στην κοινωνία 64%.

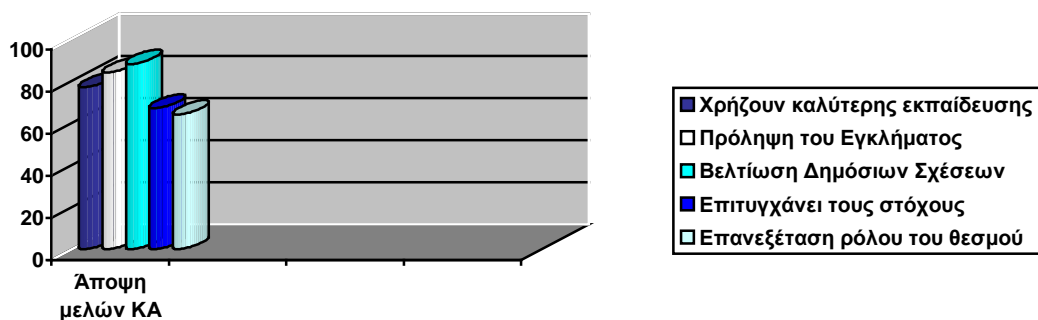

Διάγραμμα 4: Ενδοϋπηρεσιακή έρευνα ΓΠΕ-Απόψεις μελών ΚΑ

4.2.4. Έρευνα Cypronetwork consultancy 2015

Η δεύτερη επιστημονική έρευνα που αφορούσε την αξιολόγηση του θεσμού της ΚΑ και του ΑΤΓ, έγινε το 2015 από την εταιρεία Cypronetwork consultancy σε περιοχές

που εφαρμόστηκε ο θεσμός και επιλέγησαν τυχαία. Από τα αποτελέσματα της έρευνας, γίνεται αναφορά πιο κάτω σε αυτά που αφορούν την αποτελεσματικότητα του θεσμού της ΚΑ (Αστυνομία Κύπρου, 2016).

Από την έρευνα διαπιστώθηκε μεταξύ άλλων, ότι το 47% των Κυπρίων θεωρεί ότι το έγκλημα δεν μεταβλήθηκε τα τελευταία χρόνια (Διάγραμμα 5). Ποσοστό 36% θεωρεί ότι το έγκλημα αυξήθηκε ενώ ποσοστό της τάξεως του 14% θεωρεί ότι το έγκλημα μειώθηκε.

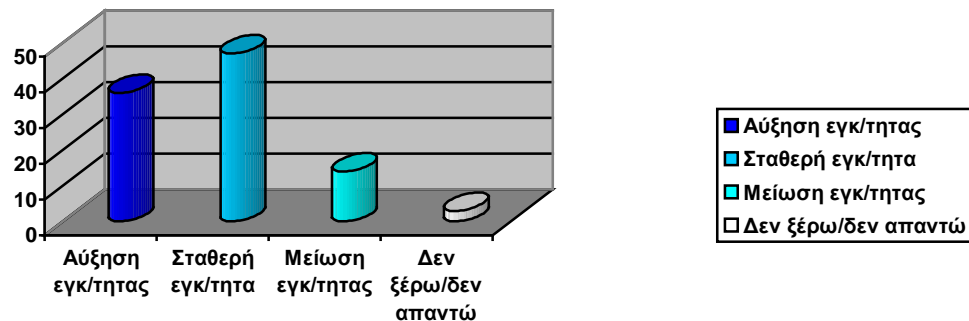

Διάγραμμα 5: Έρευνα Cypronetwork 2015- Άποψη του κοινού για την εγκληματικότητα

Το μεγαλύτερο ποσοστό (84%) των ερωτηθέντων, ανέφερε ότι νιώθει από αρκετά (52%), μέχρι πολύ ασφαλής (6%) στην περιοχή διαμονής του. Το ποσοστό των ερωτηθέντων που γνωρίζουν για τον ΑτΓ φτάνει το 84%. Ποσοστό 74% δήλωσαν ικανοποιημένοι από τον ΑτΓ στην περιοχή τους. Παράλληλα ποσοστό 72% θεωρεί ότι ο ΑτΓ είναι πολύ αποτελεσματικός στην επίλυση τοπικών προβλημάτων και μικροαδικημάτων, ενώ 64% θεωρεί ότι μπορεί να συμβάλει στη μείωση σοβαρών εγκλημάτων, όπως τα ναρκωτικά και η παράνομη μετανάστευση (ο.π.π.).

Τα σημαντικότερα στοιχεία της έρευνας, δείχνουν ότι οι Κύπριοι σε ποσοστό 70% θεωρούν ότι ο ΑτΓ είναι αναγκαίος και αποτελεσματικός, ενώ ποσοστό 55% νιώθουν πιο ασφαλείς με την παρουσία του (Διάγραμμα 6). Επιπρόσθετα

διαπιστώθηκε ότι ποσοστό 44% θεωρεί ότι η παρουσία του ΑτΓ εμπνέει εμπιστοσύνη και ασφάλεια, ενώ ποσοστό 23% θεωρεί ότι θα πρέπει να αυξηθεί ο αριθμός των ΑτΓ (ο.π.π.).

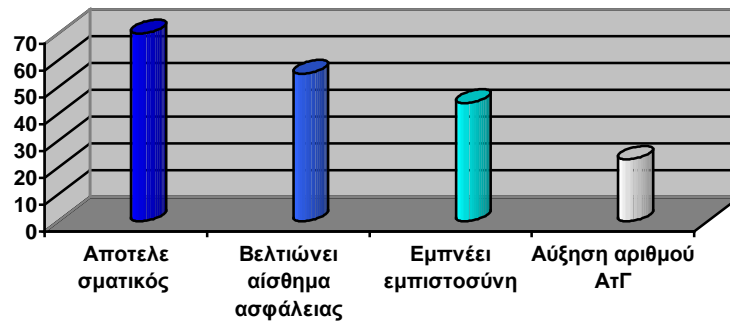

Διάγραμμα 6: Έρευνα Cypronetwork 2015- Άποψη κοινού για τον ΑτΓ

Από την έρευνα διαφάνηκε ότι ένα πρόγραμμα που εφαρμόζεται σε διαφορετικές περιοχές, διαφορετικούς ανθρώπους και συνθήκες, ενδεχομένως να παρουσιάσει και διαφορετικά αποτελέσματα ανά περίπτωση. Παράλληλα φαίνονται οι διαφορές που υπάρχουν μεταξύ των αστικών και των μη αστικών περιοχών. Αυτό οφείλεται κυρίως, στο ότι οι μικρότερες κοινωνίες παρουσιάζουν μεγαλύτερη ομοιογένεια, παρόμοιες νοοτροπίες και παρόμοια αντίληψη των δεδομένων. Κάτι τέτοιο ισχύει λιγότερο όσο μεγαλύτερο είναι ένα αστικό κέντρο.

Κεφάλαιο 5

Συμπεράσματα

Η ΚΑ ήταν και εξακολουθεί να είναι πολύ δημοφιλής θεσμός, τόσο σε κρατικούς και Αστυνομικούς αξιωματούχους, όσο σε πολιτικούς και κοινωνικούς φορείς και το κοινό. Η ΚΑ έχει ένα μεγάλο πλεονέκτημα, έναντι των παραδοσιακών πρακτικών Αστυνόμευσης (Roberg et al, 2009). Λαμβάνει υπόψη τις ανάγκες και ανησυχίες του πολίτη και τον εμπλέκει στις διαδικασίες για πρόληψη και μείωση του εγκλήματος. Με αυτό τον τρόπο, τον μετατρέπει από παθητικό θεατή, σε ενεργητικό παράγοντα για βελτίωση της κοινότητας που ζει. Αυτό επιτυγχάνεται με την παροχή ελεύθερης πρόσβασης του κοινού στην Αστυνομία και την ενεργή συμμετοχή στη λήψη αποφάσεων και στη δημιουργία πολιτικής ενάντια στην αταξία και το έγκλημα.

Η ΚΑ αδιαμφισβήτητα έθεσε ένα νέο, ψηλότερο επίπεδο παροχής υπηρεσιών, αφού αφουγκράζεται, αξιολογεί τις ανάγκες των πολιτών και συνεργάζεται μαζί τους για δημιουργία μιας καλύτερης, ομαλότερης και ασφαλέστερης ζωής. Οι πλείστες έρευνες καταδεικνύουν τη μεγάλη απήχηση που έχει ο θεσμός στο κοινό, αφού ανταποκρίνεται στις ανάγκες και τις απαιτήσεις του. Σε οποιοδήποτε μέρος και με οποιαδήποτε μορφή ή τρόπο εφαρμόστηκε, η ΚΑ επιφέρει σημαντικά αποτελέσματα όσο αφορά τη βελτίωση της εμπιστοσύνης του κοινού προς την Αστυνομία. Παράλληλα εντοπίζει τις εστίες προβλημάτων και εμπλέκει όλους τους επηρεαζόμενους, ακόμα και σε περιπτώσεις που η Αστυνομία δεν θα έπρεπε να έχει άμεση εμπλοκή.

Εντούτοις, σίγουρα υπάρχουν και αρκετά ζητήματα που χρήζουν περαιτέρω μελέτης, ώστε να συνεχιστεί με μεγαλύτερη ακόμα, αποτελεσματικότητα το έργο της Αστυνομίας, που δεν είναι άλλο από τη διατήρηση της ευταξίας και της νομιμότητας στην κοινωνία. Για να γίνει αυτό εφικτό, θα πρέπει ο θεσμός της ΚΑ και τα προγράμματα που εφαρμόζονται, να αξιολογούνται και να αναβαθμίζονται συστηματικά. Εφόσον ο θεσμός εφαρμόζεται μονομερώς από τα μέλη της Αστυνομίας, τότε είναι καταδικασμένος να αποτύχει. Η συμμετοχή του κοινού, παραμένει το σημαντικότερο συστατικό για την επιτυχία αυτής της συνταγής.

Από τους τρεις κυριότερους στόχους της ΚΑ, σίγουρα έχει αποδειχθεί περίτρανα ότι η εμπιστοσύνη του κοινού προς την Αστυνομία βελτιώνεται. Αυτό το γεγονός φαίνεται κυρίως από το επίπεδο και την πληθώρα τρόπων συνεργασίας, που αναπτύχθηκε μεταξύ Αστυνομίας και κοινού. Αυτό αποδεικνύεται επίσης και μέσα από τις έρευνες και στατιστικές αναλύσεις που έγιναν κατά καιρούς, τόσο στην Κύπρο, όσο και στο εξωτερικό.

Το μεγαλύτερο μειονέκτημα που παρουσιάζει η ΚΑ, είναι ότι είναι εξαιρετικά δύσκολο να αποδειχτεί σε επίπεδο στατιστικών και μετρήσεων, η άμεση επιρροή που έχει στη μείωση του εγκλήματος και στην αύξηση του αισθήματος ασφάλειας. Οι περισσότερες έρευνες στο εξωτερικό, δείχνουν συγκρουόμενες απόψεις. Εξάλλου δεν υπάρχουν και πολλές, εξειδικευμένες έρευνες, που να μετρούν και να μελετούν ακριβώς την άμεση επιρροή της ΚΑ σε αυτούς τους δύο τομείς.

Για να γίνει εφικτή η αντικειμενική και αξιόπιστη αξιολόγηση της αποτελεσματικότητας του θεσμού, θα πρέπει οι έρευνες να εστιαστούν στην έμμεση και συνολική επίδραση που έχει, συγκρίνοντας τρεις μεταβλητές (Xu et al, 2005). Αυτές είναι τα προγράμματα ΚΑ που εφαρμόζονται, το επίπεδο αταξίας σε μια κοινότητα και τους παράγοντες που την προκαλούν. Ένα σημαντικό εύρημα που πρέπει να λαμβάνεται υπόψη κατά τη διεξαγωγή καινούριων ερευνών, είναι το γεγονός ότι η αταξία δημιουργεί περισσότερο φόβο και ανασφάλεια στο κοινό, απ' ότι το σοβαρό έγκλημα.

Ανεξαρτήτως μετρήσεων και στατιστικών, δεδομένη θα πρέπει να θεωρείται η βελτίωση της αποτελεσματικότητας της ΚΑ, με το συνδυασμό πολύπλευρων πρακτικών και την παράπλευρη υποστήριξη τόσο από άλλες υπηρεσίες της Αστυνομίας, όσο και από άλλες συναφή υπηρεσίες. Η αξιοποίηση συστημάτων όπως η έξυπνη Αστυνόμευση (πχ Compstat), η εμπλοκή και συνεργασία όλων των υπηρεσιών της Αστυνομίας σε θέματα πρόληψης και συλλογής πληροφοριών, η ελαχιστοποίηση της γραφειοκρατίας και η εφαρμογή συνοπτικών διαδικασιών, είναι μερικοί τρόποι μεγιστοποίησης του έργου της Αστυνομίας.

5.1. Απάντηση στα ερωτήματα του Mastrofski

Απαντώντας τα ερωτήματα του Mastrofski (2006), στηριζόμενοι στις έρευνες και μελέτες που προηγήθηκαν, διαπιστώνει κανείς σε μεγάλο βαθμό το πόσο αποτελεσματική είναι η ΚΑ.

Έχει αλλάξει η ΚΑ τη στάση και τα αιτήματα των πολιτών; Η απάντηση είναι ότι έχει πράγματι αλλάξει και τη στάση και τις απαιτήσεις, αλλά και τον τρόπο που οι πολίτες αντιμετωπίζουν πλέον την Αστυνομία. Οι πολίτες, σύμφωνα πάντα με τις έρευνες, άλλαξαν σε μεγάλο βαθμό τη στάση τους προς την Αστυνομία. Η Αστυνομία δεν είναι πλέον το όργανο καταστολής αλλά ένας εταίρος των πολιτών που στοχεύει στην ασφάλεια και ευημερία τους.

Έγιναν οι απαραίτητες μεταρρυθμίσεις και αλλαγές στην Αστυνομία; Η απάντηση είναι ότι έγιναν αρκετές αλλαγές και μεταρρυθμίσεις. Ειδικά στις χώρες που εφαρμόζουν τις αρχές της δημοκρατικής Αστυνόμευσης, έγιναν πολλά βήματα για τον εκσυγχρονισμό και αναβάθμιση των παρεχόμενων υπηρεσιών προς τον πολίτη. Παρά το ότι το κοινό έχει αντιληφθεί αυτές τις αλλαγές προς τον εκσυγχρονισμό, εντούτοις μεγάλο ποσοστό θεωρεί ότι υπάρχει ακόμη πολύς δρόμος και

επιπρόσθετα μέτρα που θα πρέπει να ληφθούν, ώστε να γίνει ακόμη πιο αποτελεσματική. Το ίδιο ισχύει και για το θεσμό της ΚΑ.

Κατάφερε ο θεσμός της ΚΑ να περιορίσει το έγκλημα και την αταξία; Οι έρευνες έχουν δείξει ότι η αταξία έχει περιοριστεί σημαντικά στις περιοχές που εφαρμόστηκε ο θεσμός. Παράλληλα έδειξαν ότι το κοινό έχει αντιληφθεί και εκτιμήσει αυτό τον περιορισμό της αταξίας. Όσο αφορά το έγκλημα όμως, παρά το ότι δείχνει να έχει περιοριστεί στις περιοχές που εφαρμόστηκε ο θεσμός, εντούτοις δεν υπάρχουν επαρκή στοιχεία που να δείχνουν ότι μειώθηκε λόγω της ΚΑ. Σίγουρα η ΚΑ επηρεάζει, έστω και έμμεσα τον περιορισμό του εγκλήματος.

Παρέχει ο θεσμός της ΚΑ καλύτερες υπηρεσίες, ειδικά σε κοινωνικά θέματα; Η ΚΑ υπερέχει σε αυτό τον τομέα. Οι δραστηριότητες κοινωνικού περιεχομένου, είναι το δυνατό χαρτί της ΚΑ. Μάλιστα οι δραστηριότητες που αναπτύσσει ο θεσμός, εκτείνονται σε ένα πολύ ευρύ φάσμα και είναι και από τους κυριότερους λόγους που το κοινό αγκαλιάζει και εκτιμά το έργο του θεσμού.

Έγινε η Αστυνομία πιο αποδεκτή κοινωνικά; Αυτό το ερώτημα είναι πραγματικός γρίφος. Με το έργο της Η ΚΑ, αποδεδειγμένα βελτίωσε την εικόνα της Αστυνομίας και έφερε τον κοινό πιο κοντά. Εντούτοις οι έρευνες δείχνουν ότι σε πολλές περιπτώσεις, ίσως και στις περισσότερες, ότι το κοινό διαχωρίζει την Αστυνομία ανά υπηρεσία. Δηλαδή το κοινό εκτιμά την ΚΑ αλλά αντιπαθεί την Τροχαία. Αυτό είναι ένα πολύ λεπτό σημείο και δεν έχει μετρηθεί ικανοποιητικά, σε συνολικό επίπεδο. Εξάλλου αρκετοί άνθρωποι, τείνουν να είναι κολλημένοι σε στερεότυπα όπως η Αστυνομία υπάρχει για να ελέγχει το κοινό. Οπότε είναι δύσκολο να μετρηθεί η γενικότερη ικανοποίηση του κοινού για την Αστυνομία.

5.2. Κοινοτική Αστυνόμευση στην Κύπρο

Στην Κύπρο ο θεσμός της ΚΑ ενεργοποιείται κυρίως με τη μορφή του ΑτΓ. Αυτή η πρακτική παρουσιάζει ευρεία αποδοχή από το κοινό και σίγουρα στα 13 χρόνια παρουσίας του παρουσιάζει αξιόλογο έργο. Παράλληλα, εφαρμόστηκαν και προγράμματα συνεργασίας Αστυνομίας-πολιτών όπως οι ΠτΓ, οι ΠΑΣ και οι Παρατηρητές της πράσινης γραμμής. Παρόλα αυτά το πρόγραμμα παρουσιάζει μεγάλα κενά και περιορισμούς. Δυστυχώς από τις επίσημες έρευνες που έγιναν, δεν παρέχονται σαφή στοιχεία για την αποτελεσματικότητα του θεσμού, ειδικά σε θέματα μείωσης του εγκλήματος και βελτίωσης του αισθήματος ασφάλειας των πολιτών.

Ένα από τα σοβαρότερα μειονεκτήματα στην εφαρμογή του προγράμματος, είναι η έλλειψη συντονισμού με συναφή υπηρεσίες. Όπως φαίνεται στην Αστυνομική Διάταξη 1/78, το πλαίσιο που λειτουργούν οι ΑτΓ, τους παρέχει μεν την ευχέρεια να αναλαμβάνουν πρωτοβουλίες, εντούτοις, δεν υπάρχει κανένα πλαίσιο συνεργασίας με άλλες υπηρεσίες, εκτός από ακριβώς τις οποιεσδήποτε πρωτοβουλίες αναλάβουν οι ίδιοι (Αστυνομία Κύπρου, 2003). Ειδικά στο θέμα ανάλυσης και αξιοποίησης πληροφοριών, το σύστημα είναι αυστηρά συγκεντρωτικό, δύσκαμπτο και γραφειοκρατικό. Οι ΑτΓ θα πρέπει να έχουν συστηματική ανατροφοδότηση σε όλες τις πληροφορίες που αφορούν τον τομέα ευθύνης τους και να επαναξιολογούν τα δεδομένα που έχουν μπροστά τους επί τακτικής βάσης.

Ένα στοιχείο που διαφάνηκε έντονα στην τελευταία έρευνα της Cynetworks, είναι οι διαφορές που παρουσιάζονται μεταξύ αστικών και περιφερειακών περιοχών, όσο αφορά τους ΑτΓ. Όπως έχει διαφανεί, στις αστικές περιοχές ο θεσμός παρουσιάζει χαμηλότερα ποσοστά ικανοποίησης του κοινού και γενικότερης επαφής με τους ΑτΓ. Αυτό εξηγείται από τη διαφορά νοοτροπίας και στα μεγέθη. Στις αστικές περιοχές επίσης το κοινό παρουσιάζεται περισσότερο καχύποπτο τόσο απέναντι στην Αστυνομία, όσο και απέναντι στην ιδέα συνεργασίας με διάφορους

φορείς και άλλους συμπολίτες τους. Αυτό το γεγονός δυσκολεύει τους ΑτΓ να δημιουργήσουν δεσμούς εμπιστοσύνης και αλληλεγγύης.

Επιπρόσθετα, στις πόλεις αντιμετωπίζουν το θεσμό με μεγαλύτερη απαξίωση και αδιαφορία απ' ότι στην ύπαιθρο. Αυτό έχει αρνητική επίδραση τόσο στη συλλογή αξιόπιστων πληροφοριών, όσο και στην επιστράτευση των πολιτών κατά της αταξίας και του εγκλήματος. Είναι φυσιολογικό αυτό το αποτέλεσμα, αφού στις πόλεις, λόγω του μεγαλύτερου αριθμού κατοίκων, η συστηματική επαφή με το κοινό που θα επιφέρει ακριβώς την εξοικείωση με τους ΑτΓ και τη δημιουργία δεσμών συνεργασίας, είναι πολύ δυσκολότερο και χρονοβόρο για να επιτευχθεί.

Όπως έχει αναφερθεί προηγουμένως, τα προγράμματα ΚΑ θα πρέπει να τυγχάνουν συστηματικής αξιολόγησης, προσαρμογής και βελτίωσης κατά τρόπο προγραμματισμένο και στοχευμένο. Στην Κύπρο σε δεκατρία χρόνια έγιναν μόλις τέσσερις έρευνες που αφορούν το θεσμό και μόνο δύο από αυτές στηρίζονται σε επιστημονικές μεθόδους. Η δημιουργία μιας επιτροπής ελέγχου και αξιολόγησης του θεσμού από τον Αρχηγό Αστυνομίας σε μόνιμη βάση, που θα έχει την αρμοδιότητα και την ευθύνη για αυτό ακριβώς το συστηματικό έλεγχο και αξιολόγηση είναι επιβεβλημένη. Θα πρέπει όμως η επιτροπή αυτή να λειτουργεί με τον απαραίτητο προγραμματισμό και μεθοδικότητα. Για παράδειγμα, θα πρέπει τα μέλη της ΚΑ να βολιδοσκοπούνται τόσο επίσημα, όσο και ανεπίσημα από την επιτροπή και να λαμβάνεται υπόψη η άποψη τους, για την εφαρμογή βελτιωτικών μέτρων.

5.3. Εισηγήσεις

Για να είναι αποτελεσματικότερη η ΚΑ, ανεξαρτήτως των μεθόδων που χρησιμοποιούνται, είναι απαραίτητη η ενεργή συμμετοχή του κοινού. Το κοινό θα πρέπει να κατανοήσει ότι η καταπολέμηση του εγκλήματος δεν είναι

αποκλειστικότητα της Αστυνομίας. Το κοινό θα πρέπει να έχει ενεργό ρόλο, εκεί που προηγουμένως ήταν απλά θεατής. Θα πρέπει και η Αστυνομία να δεχτεί το γεγονός ότι το κοινό έχει να συνεισφέρει πολλά και ότι οι πολίτες θα έχουν λόγο και άποψη στους τρόπους που θα πρέπει η Αστυνομία να προσεγγίζει το οποιοδήποτε πρόβλημα.

Υπάρχουν πολλοί μηχανισμοί για την αξιολόγηση του βαθμού ικανοποίησης του κοινού και γενικότερα να βολιδοσκοπηθεί η κοινή γνώμη για ένα πρόγραμμα που εφαρμόζει η ΚΑ. Μια μέθοδος είναι η συστηματικές και περιοδικές έρευνες για την εξασφάλιση αυτών των στοιχείων. Άλλες μέθοδοι είναι η δημιουργία φόρουμ, οι συστηματικές συναντήσεις με τους εκπροσώπους των κοινοτήτων, ραδιοφωνικές και τηλεοπτικές εκπομπές κ.α (Roberg et al, 2009). Όλες αυτές οι δραστηριότητες θα πρέπει να είναι ανοικτές και προσβάσιμες από τους πολίτες. Σημασία έχει να λαμβάνεται υπόψη η άποψη του κοινού, ειδικά στην περίπτωση δημιουργίας κοινοτικών προγραμμάτων ή στη χάραξη στρατηγικών που επηρεάζουν την κοινότητα.

Τα τελευταία χρόνια, στα πλαίσια εκσυγχρονισμού της Αστυνομίας και στην προσπάθεια καταπολέμησης του σοβαρού και οργανωμένου εγκλήματος, εφαρμόζεται η μέθοδος Compstat. Η μέθοδος αυτή αφορά τη συλλογή και επεξεργασία πληροφοριών, μέσω ενός ηλεκτρονικού συστήματος, ώστε να εντοπιστούν οι αιτίες του εγκλήματος (Walsh et al, 2014). Με αυτό τον τρόπο μπορεί η Αστυνομία Κύπρου να καταστρώσει τη στρατηγική της για περιορισμό των παραγόντων που προκαλούν το σοβαρό έγκλημα. Αυτές οι πληροφορίες μεταδίδονται με ταχύτητα και ακρίβεια στις αντίστοιχες υπηρεσίες για εφαρμογή ακριβώς, αυτής της στρατηγικής ή των μέτρων για απάμβλυνση του προβλήματος.

Με την παράλληλη εφαρμογή των μεθόδων Compstat και της ΚΑ, οι Αστυνομικές αρχές θα μπορούν να προβούν σε ένα ευρύτερο φάσμα ενεργειών, με στόχο ακριβώς τη βελτίωση της επιχειρησιακής ικανότητας τους (Willis, 2010). Παράλληλα θα μπορεί να γίνεται εξυπηρέτηση τόσο των στόχων του Compstat, που

είναι κυρίως το σοβαρό έγκλημα, όσο και των στόχων της ΚΑ, οι οποίοι πολλές φορές αλληλοσυνδέονται. Στα σίγουρα όμως θα μπορέσει η Αστυνομία γενικότερα να είναι πιο αποτελεσματική και να βελτιωθεί το αίσθημα ασφάλειας των πολιτών.

Για να γίνει αποτελεσματικότερη η ΚΑ θα πρέπει να δημιουργηθεί ένας μηχανισμός συλλογής και αξιολόγησης πληροφοριών, που θα είναι προσβάσιμος τόσο από τους ΑτΓ όσο και από τους υπόλοιπους φορείς που εμπλέκονται στην ΚΑ. Με αυτό τον τρόπο διανοίγονται διάυλοι επικοινωνίας και αλληλεπίδρασης με το κοινό. Παράλληλα θα πρέπει να παρέχεται στους ΑτΓ, έγκαιρη και συστηματική ανατροφοδότηση της ανάλυσης αυτών των πληροφοριών και του εγκλήματος στην περιοχή που επιχειρούν.

Η δημιουργία δεξαμενών σκέψης και ανταλλαγής πληροφοριών και απόψεων, δε θα πρέπει να αφορά αποκλειστικά την Αστυνομία σε σχέση το κοινό. Η ίδια πρακτική θα πρέπει να εφαρμόζεται σε συστηματική βάση μεταξύ των ίδιων των ΑτΓ και μεταξύ άλλων υπηρεσιών της Αστυνομίας, με στόχο ακριβώς την ανταλλαγή απόψεων και τον εμπλουτισμό των γνώσεων και πληροφοριών.

Τα μέλη της ΚΑ θα πρέπει να ανταλλάσουν απόψεις και να προτείνουν λύσεις σε κοινά προβλήματα που αντιμετωπίζουν, σε καθιερωμένες συναντήσεις. Με αυτό τον τρόπο, θα αξιοποιηθεί η γνώση και εμπειρία του κάθε μέλους για την εφαρμογή βέλτιστων πρακτικών, τις οποίες θα εφαρμόζουν από κοινού όλα τα μέλη. Έτσι επιτυγχάνεται η ομοιομορφία στον τρόπο δράσης και η εξεύρεση λύσεων σε πρακτικά προβλήματα που έχουν να αντιμετωπίσουν οι ΑτΓ. Στην Κύπρο αυτή η πρακτική χρησιμοποιείται σε ελάχιστο βαθμό.

Το όλο οικοδόμημα της Αστυνομίας θα πρέπει να αποβλέπει στην ευαισθητοποίηση των μελών της σε επαγγελματικά πλαίσια. Παράλληλα θα πρέπει να γίνεται συστηματική αξιολόγηση και αποτίμηση του έργου των ΑτΓ, ώστε να γίνουν πιο αποδοτικοί ποιοτικά και να τους ωθεί στην αυτό-βελτίωση (Βιδάλη, 2012). Δυστυχώς το γραφειοκρατικό σύστημα που εξακολουθεί να επικρατεί σε μεγάλο

βαθμό στην Αστυνομία, στοχεύει στην στρατιωτική συμμόρφωση των μελών της στις οδηγίες των ανωτέρων, περιορίζοντας την ευελιξία και την αποτελεσματικότητά τους.

Ακόμα μια εισήγηση που θα βελτιώσει τον τρόπο λειτουργίας του θεσμού, είναι ο καλύτερος συντονισμός των επί μέρους γραφείων πρόληψης σε διάφορα τμήματα της Αστυνομίας. Σήμερα υπάρχουν γραφεία πρόληψης στην Τροχαία, στην Υπηρεσία Καταπολέμησης Ναρκωτικών, το γραφείο καταπολέμησης βίας στα γήπεδα κτλ. Αυτά τα γραφεία θα πρέπει να έχουν καλύτερη συνεργασία μεταξύ τους, ώστε να προβαίνουν σε συντονισμένες ενέργειες με τους ΑτΓ. Η βιβλιογραφία αναφέρει ότι η ΚΑ είναι μια ομπρέλα στρατηγικών που περιλαμβάνει την έξυπνη Αστυνόμευση, την πρόληψη του εγκλήματος, την προβληματοστρεφή Αστυνόμευση και κάποια στοιχεία παραδοσιακής Αστυνόμευσης (Dempsey et al, 2014) . Θα πρέπει επίσης οι ΑτΓ, σαν Αστυνομικοί πρώτης γραμμής στον τομέα της πρόληψης, να δημιουργήσουν τα απαραίτητα κανάλια επικοινωνίας με τα αντίστοιχα γραφεία πρόληψης.

Η Κύπρος είναι ένα κράτος με πολλαπλές πολιτιστικές επιρροές και κέντρο διερχομένων από πολλά γειτονικά κράτη. Εκτός αυτού στην Κύπρο υπάρχουν σοβαρές κοινωνικές και διαπολιτισμικές ανομοιογένειες, οι οποίες σίγουρα επηρεάζουν την κοινωνική συνοχή του τόπου. Η εφαρμογή πρακτικών στρατηγικών Αστυνόμευσης, όμοιες με αυτές που εφαρμόζει η ΚΑ στην Αυστραλία ή άλλες χώρες με παρόμοια πολιτισμικά χαρακτηριστικά, πιθανότατα να βελτιώσει την αποτελεσματικότητα της ΚΑ, ειδικά σε περιοχές, όπου αυτές οι ανομοιογένειες είναι πιο έντονες.

Από τις έρευνες που διεξήχθησαν διαχρονικά για την ΚΑ διαπιστώνεται ότι για να αυξηθεί η αποτελεσματικότητα της ΚΑ θα πρέπει να εφαρμοστούν τα εξής μέτρα (Lawrence et al, 2013): (1) Δημιουργία συνεταιρισμών με ένα ευρύ φάσμα οργανισμών και όχι μόνο με την αξιοποίηση των ενεργών πολιτών, (2) Βελτίωση της πρόσβασης που έχουν οι ΑτΓ στο κοινό που εξυπηρετούν, (3) Καλύτερη και

συστηματικότερη εκπαίδευση του προσωπικού της Αστυνομίας σε όλα τα επίπεδα, για βέλτιστη εφαρμογή προγραμμάτων ΚΑ, (4) Αξιοποίηση σε προγράμματα ΚΑ , Αστυνομικών, πολιτών και εμπειρογνομώνων, που έχουν ανάλογα προσόντα και ικανότητες, (5) Συστηματική αξιολόγηση των προγραμμάτων ΚΑ από συστήματα αξιολόγησης της απόδοσης.

Κεφάλαιο 6

Επίλογος

Η παρούσα διπλωματική εργασία, αναζητά την αποτελεσματικότητα του θεσμού της ΚΑ μέσα από την υπάρχουσα βιβλιογραφία, καθώς και από σχετικές έρευνες που έγιναν, τόσο στο εξωτερικό, όσο και στην Κύπρο. Τα ερωτήματα που τέθηκαν εξ αρχής ήταν κατά πόσο η εφαρμογή προγραμμάτων ΚΑ, έχει άμεση σχέση με τη μείωση της εγκληματικότητας, την αύξηση του αισθήματος ασφάλειας και την αύξηση του βαθμού ικανοποίησης του κοινού από το θεσμό.

Η ΚΑ είναι μια σύγχρονη στρατηγική πρόληψης του προβλήματος, που συνδυάζει ποικιλία μεθόδων και πρακτικών για τον περιορισμό της αταξίας και του εγκλήματος. Παρόμοιες πρακτικές εφαρμόστηκαν διαχρονικά σε διάφορες κοινωνίες, με στόχο τη μείωση του εγκλήματος, την αύξηση της ασφάλειας και τη βελτίωση της ευημερίας της κοινότητας. Τα τελευταία 30 χρόνια, η ΚΑ χρησιμοποιεί σύγχρονες πρακτικές στα πλαίσια της εφαρμογής προγραμμάτων Δημοκρατικής Αστυνομίας, όπως εμπλοκή του κοινού στη διαδικασία επίλυσης των προβλημάτων της κάθε κοινότητας.

Όλο και περισσότερες χώρες εφαρμόζουν προγράμματα ΚΑ, με στόχο να βελτιώσουν την ποιότητα εξυπηρέτησης του κοινού, αυξάνοντας έτσι το βαθμό ικανοποίησης τους. Τα προγράμματα προσαρμόζονται στις ανάγκες και τις ιδιαιτερότητες της κάθε περιοχής που εφαρμόζονται. Η ΚΑ υπερέχει κατά πολύ από τις παραδοσιακές μεθόδους Αστυνόμευσης γιατί είναι πιο ευέλικτη και

ευπροσάρμοστη στις ανάγκες της κοινωνίας. Αυτό δείχνουν και οι έρευνες που έγιναν και η μεγάλη απήχηση που έχει ο θεσμός στο κοινό.

Στην Κύπρο ο θεσμός του ΑτΓ εφαρμόστηκε το 2003. Μέχρι σήμερα επεκτάθηκε σε μεγάλο βαθμό και έχει στόχο να καλύψει ολόκληρη την Κυπριακή Δημοκρατία. Σαν θεσμός παρουσιάζει μεγάλη επιτυχία και απολαμβάνει τα θετικά σχόλια του κοινού. Αυτό δείχνουν οι έρευνες οι οποίες παρουσιάζουν υψηλό επίπεδο ικανοποίησης που έχουν οι πολίτες από το θεσμό. Παράλληλα με τους ΑτΓ, εφαρμόζονται τα προγράμματα των ΠτΓ, του ΠΑΣ και των παρατηρητών της πράσινης γραμμής.

Στην προσπάθεια να μελετηθεί η αποτελεσματικότητα του θεσμού ΚΑ, εντοπίστηκαν υφιστάμενες έρευνες στο εξωτερικό και την Κύπρο. Στο εξωτερικό οι έρευνες δείχνουν τη βελτίωση του βαθμού ικανοποίησης των πολιτών. Δεν έχει αποδειχτεί όμως η άμεση σχέση που έχει η εφαρμογή προγραμμάτων ΚΑ με τη μείωση του εγκλήματος ούτε κατά πόσο μειώνει το φόβο των πολιτών για το έγκλημα με τις απόψεις των ερευνητών να δίστανται. Σίγουρα ο συντονισμένος συνδυασμός προγραμμάτων όπως έξυπνη και προβληματοστρεφής Αστυνόμευση, μαζί με αυτά της ΚΑ, επιφέρουν καλύτερα αποτελέσματα. Όπου ο θεσμός εφαρμόστηκε μεμονωμένα, η αποτελεσματικότητα του είναι περιορισμένη.

Στην Κύπρο έγιναν τέσσερις έρευνες που αφορούν την ΚΑ. Οι έρευνες αυτές δεν είναι επαρκείς για να εξαχθούν ασφαλή και τεκμηριωμένα συμπεράσματα για την αποτελεσματικότητα της ΚΑ, ειδικά στο θέμα της μείωσης του εγκλήματος και του φόβου του κοινού για το έγκλημα. Θα πρέπει να γίνουν συστηματικότερες μελέτες, που να μελετούν συγκεκριμένα αυτά τα δύο στοιχεία. Σίγουρα ο θεσμός θεωρείται πετυχημένος στην Κύπρο, αλλά θα πρέπει να βελτιωθεί, να επεκταθεί και να γίνεται καλύτερη διαχείριση και καλύτερος συντονισμός με άλλες υπηρεσίες.

Η επιστημονική έρευνα είναι το σημαντικότερο εργαλείο για την αξιολόγηση ενός προγράμματος. Η έρευνα θα πρέπει να είναι συγκεκριμένη, συστηματική και ολοκληρωμένη. Παράλληλα για την αξιολόγηση του θεσμού της ΚΑ θα πρέπει η

έρευνα να αφορά τόσο το κοινό όσο και τα μέλη της Αστυνομίας. Για να μετρηθούν οι τάσεις του κοινού, ειδικότερα στην Κύπρο θα πρέπει να τεθούν συγκεκριμένα ερωτήματα και να ληφθούν υπόψη συγκεκριμένα δεδομένα. Μόνο έτσι θα μπορεί κάποιος να εξάγει αντικειμενικά συμπεράσματα για την αποτελεσματικότητα της ΚΑ.

Η ΚΑ έχει φτάσει στο απόγειο της τα τελευταία χρόνια. Αυτό οφείλεται στο γεγονός ότι λειτουργεί σαν μια ομάδα με τους πολίτες. Τους εμπλέκει στις διαδικασίες πρόληψης και περιορισμού του εγκλήματος και των προβλημάτων της κοινωνίας, εστιάζει στους παράγοντες και τις αιτίες που προκαλούν την αταξία και στοχεύει στη βελτίωση της κοινωνικής συνοχής. Η ΚΑ έχει καταφέρει να πείσει το κοινό ότι λειτουργεί για το δικό τους καλό και το καλό της κοινωνίας και με ομαδική δουλειά και συνεργασία, επωφελούνται όλοι οι εμπλεκόμενοι.

Η ΚΑ στην Κύπρο έχει πετύχει πολλά από την ημέρα εφαρμογής της. Εντούτοις θα μπορούσε να πετύχει πολύ περισσότερα με την περαιτέρω βελτίωση των παρεχομένων υπηρεσιών και την πλήρη εφαρμογή του προγράμματος σε ολόκληρη της Κύπρο. Θα πρέπει η ομαδικότητα και η συνεργασία να εμπεδωθεί πρώτα εντός της Αστυνομίας και μετά να περάσει στο κοινό. Ο θεσμός του ΑτΓ θα πρέπει να αναβαθμιστεί ακόμη περισσότερο, ειδικά σε θέματα υλικοτεχνικής υποδομής, εκπαίδευσης και σίγουρα συνεργασίας με όλες τις υπηρεσίες της Αστυνομίας. Μόνο έτσι θα μπορέσει πραγματικά να επιτύχει τους στόχους του και να καταστεί αποτελεσματικότερος.

Βιβλιογραφία

Αστυνομία Κύπρου (2003). «Κοινοτική Αστυνόμευση-Ο θεσμός του Αστυνομικού της Γειτονιάς». Εβδομαδιαίες Διαταγές Αρχηγού Αστυνομίας αρ. 42, παράρτημα Α, μέρος Ι. Α.Δ. 1/78.

Αστυνομία Κύπρου. (2004). «Έκθεση συντονιστικής ομάδας εφαρμογής της Κοινοτικής Αστυνόμευσης». Επιμέλεια: Αντωνιάδου, Γ. Χατζηδημητρίου, Μ. και Κοτζίγκας, Σ.

Αστυνομία Κύπρου (2009). «Οδηγίες για εύρυθμη λειτουργία του θεσμού ΚΑ». Αρ. φακ. ΤΑΕ/44/11(V)

Αστυνομία Κύπρου (2012). «Αξιολόγηση θεσμού Κοινοτικής Αστυνόμευσης στην Αστυνομία». Γραφείο Ανάλυσης και Στατιστικής.

Αστυνομία Κύπρου (2015). «Μελέτη για διαχωρισμό των αρμοδιοτήτων της Κοινοτικής Αστυνόμευσης». Γραφείο Πρόληψης του Εγκλήματος. Επιμέλεια: Ευθυμίου, Θ. Πατούρας, Π. και Λαγού Κ.

Αστυνομία Κύπρου (2016). «Έρευνα Cypronetwork για την αξιολόγηση του θεσμού της Κοινοτικής Αστυνόμευσης (Αστυνομικός της Γειτονιάς)». Γραφείο Πρόληψης του Εγκλήματος.

Βιδάλη, Σ. (2012). «Αστυνομία: Έλεγχος του εγκλήματος και ανθρώπινα δικαιώματα». Αθήνα: Νομική Βιβλιοθήκη.

ΕΛΑΣ, (2010). «Ο Αστυνομικός επιστρέφει στη Γειτονιά».στο περιοδικό «Αστυνομική Ανασκόπηση», τεύχος 259, 2010.

Ζαραφωνίτου, Χ. (2011). «Κοινωνία, Έγκλημα, Εθελοντισμός». Επιμέλεια Φασούλα, Ε. και Μηλιώνη, Φ. Εκδόσεις: Σακκουλά.

Ιορδάνους, Μ. (2006). «Κυπριακή Αστυνομία: από τα κλασσικά χρόνια ως τον 21^ο αιώνα». Copyright Δρ. Μυριάνθης Ιορδάνους.

Κουλούρης, Ν. (2008). «Όνειρα και εφιάλτες στις κοινωνίες της διακινδύνευσης».στο περιοδικό Intellectum, τεύχος 5/Δεκέμβριος 2008, επιμέλεια Ρούσσου, Δ.

Παπαχαλαράμπους, Χ. (2013). «Κοινοτική Αστυνόμευση: Σύγχρονες τάσεις». Εισήγηση στην ημερίδα για τα δέκα χρόνια της Κοινοτικής Αστυνόμευσης στην Κύπρο. Πανεπιστημιούπολη: 20/11/2013

Σιούλας, Γ. (2005). «Αστυνομία και πρόληψη εγκληματικότητας σε τοπικό επίπεδο- Σύγχρονες τάσεις εφαρμοσμένης Κοινοτικής Αστυνόμευσης στην Ελλάδα». Μεταπτυχιακή εργασία, Πάντειο Πανεπιστήμιο, Αθήνα 2005.

Στεργιούλης, Ε. (2008). «Κοινωνιολογία της Αστυνομίας». Αθήνα: Εκδόσεις Παπαζήση.

Τιινόζου, Ν. (2011). «Ο παρατηρητής του Δαλιού μείωσε την εγκληματικότητα». Εφημερίδα: Πολίτης 26/11/2011

Χριστοφίδης, Χ. (2015). «Επιτυχής η εφαρμογή του προγράμματος «Παρατηρητής της Γειτονιάς». Στο περιοδικό: Αστυνομικά Χρονικά τεύχος 3 /2015

Bayley, H.D. (1986). «Community police in Australia: An appraisal». Payneham: National Police Research Unit.

Bennet, T. Halloway, K. and Farrington, D. (2008). «*The effectiveness of neighbourhood watch*». Campbell systematic reviews: 2008:18, Oslo: The Campbell Collaboration.

Bull, M. (2014). «*Community Policing and the limits of Bureaucracy state*». In Asian Criminology 10:163–177, Springer Science + Business Media Dordrecht 2014.

Choudhary, R. (2009). «*Policing: Reinvention strategies in a marketing framework*». Sage publications.

Dempsey, J.S. and Forst, L.S. (2014). «*An introduction to policing*». 7th edition: Delmar, Cengage Learning.

Frank, J. Smith, B.W. and Novak, K.J. (2005). «*Exploring the basis of citizens' attitudes towards the police*». In Police quarterly Vol. 8 No. 2 June 2005, Sage Publications.

Jenkins, M.J. (2015). «*Police support for community problem-solving and broken windows policing*». στο «American Journal of Criminal Justice», Copyright: Southern Criminal Justice Association, Springer publications: 2015.

Judd, B. Samuels, R. and Barton J. (2005). «*The Effectiveness of Strategies for Crime Reduction in Areas of Public Housing Concentration*». In «Social city», Issue 55 May 2005-ISSN 1445-3428, AHURI: www.ahuri.edu.au.

Kulach, J. Whiskin, N. and Marks, E. (2006). «*Cultures of prevention: Urban crime prevention policies in Europe-Towards a common culture?*». European Forum of Urban safety, Paris: Lalo editions.

Lawrence, S. and McCarthy, B. (2013). «*What works in Community policing?* ». University of California, School of Law

Maguire, M., Morgan, R. and Reiner, R. (2002). «*The Oxford Handbook of Criminology*». Oxford University Press

Manning, K.P. , Elmer, V.H. and Brooks, E.M. (2014). «*Democratic policing*». At *Encyclopedia of Criminology and Criminal Justice*, edited by Bruisma G. and Weisburd D.: Springer editions USA.

Martin, J.T. and Chan W.W.L. (2013). «*Hong-Kong-style community policing: a study of the Yau Ma Tei fruit market*». At *Crime, Law and Social Change*, Vol.61: Springer Science.

Melossi, D. and Selmini, E. (2009). «Modernization of institutions of social and penal control in Italy/Europe: The new crime prevention» στο «*Crime prevention policies in comparative perspective*». Edited by Crawford, A. published in 2014 by Routledge.

Mohanty, S. and Mohanty, R. (2014). « *Community policing as a public policy*». Cambridge Scholars publishing.

Murray, J. (2002). «*Developing the right police for Community policing*». At «*Community*», No. 74, March 2002.

Palmiotto, M.J. and Unnithan, N.P. (2011). « *Policing and Society: A global approach*». Delmar, Cengage Learning.

Roberg, R., Novak, L. and Cordner, G. (2009). « *Police and Society*». USA: Oxford University Press.

Rosenbaum, D.P., Lawrence, D.S., Hartnett S.M., McDevitt, J. and Posick, J. (2015). «*Measuring procedural justice and legitimacy at the local level: the police–community interaction survey*». Springer Science and Business Media Dordrecht 2015.

Scaramella, G. L., Cox, M.S. and McCamey, W. P. (2011). «*Introduction to Policing*». USA: Sage publications.

Walsh, F. W. and Vito, F.G. (2014). «*The meaning of Compstat-Analysis and Response*». In *Journal of Contemporary Criminal Justice*. 20 (1). USA: Sage publications

Willis, J.J. (2010). «*Enhancing police legitimacy by integrating Compstat and community policing*». *PIJPSM*, Vol. 34 No. 4, 2010.

Wisler, D. and Ihekwoaba D. O. (2008). «*Community Policing in comparison*». In *police quarterly* 2008 Vol. 11: No. 4, Sage publications.

Xu, Y., Fiedler, M. L. and Flaming, K. H. (2005). «*Discovering the Impact of Community Policing: The Broken Windows Thesis, Collective Efficacy, and Citizen's judgment*». In *Journal of research in crime and delinquency* 2005 42:147. USA: Sage publications.

Ιστοσελίδες

Δήμος Αγίου Αθανασίου. (2016). «*Περίπατος ασφάλειας*». <http://www.agiosathanasios.org.cy/default.aspx?articleID=2663>. Ανακτήθηκε: Μάρτιος 2016.

Εφημερίδα Η Καθημερινή. (2012). «*Α. Τσίπρας: «Επιστροφή του αστυνομικού στη γειτονιά*». Πηγή: ΑΜΠΕ 11/06/2012. <http://www.kathimerini.gr/3883/article/epikairothta/politikh/a-tsipras-epistrofh-toy-astynomikoy-sth-geitonia>. Ανακτήθηκε: Απρίλιος 2016.

Εφημερίδα Η Καθημερινή. (2015). «*ΕΛ.ΑΣ.: Θετικά τα αποτελέσματα του «Αστυνομικού της Γειτονιάς*». Πηγή: ΑΜΠΕ 21/10/2015. <http://www.kathimerini.gr/835742/article/epikairothta/ellada/elas-8etika-ta-apotelesmata-toy-astynomikoy-ths-geitonias>. Ανακτήθηκε: Απρίλιος 2016.

Μπόκας, Χ. (2015). «Αυτός είναι ο οδικός άξονας του υπουργείου Προστασίας του Πολίτη». Εφημερίδα: Πρώτο Θέμα.

<http://www.protothema.gr/politics/article/449970/autos-einai-o-odikos-axonas-tou-upourgeiou-prostasias-tou-politi/>. Ανακτήθηκε Απρίλιος 2016.

Πενηντάεξ, Κ. (2014). «Αναβάθμιση μέσω της έρευνας». Εφημερίδα: Σημερινή.

<http://www.sigmalive.com/simerini/politics/interviews/115359/anavathmisi-meso-tis-erevnas>. Ανακτήθηκε: Μάρτιος 2016

Martin, M. (2015) «*Community-oriented policing strategies: Meta-analysis of law enforcement practices*».

<http://journalistsresource.org/studies/government/criminal-justice/the-impact-of-community-policing-meta-analysis-of-its-effects-in-u-s-cities> Ανακτήθηκε:

Ιανουάριος 2016.

Maximino, M. 2015. «*Community-oriented policing strategies: Meta-analysis of law enforcement practices*». Ανακτήθηκε Δεκέμβριος 2015 από

<http://journalistsresource.org/studies/government/criminal-justice/the-impact-of-community-policing-meta-analysis-of-its-effects-in-u-s-cities>.